

## インデックス・ボルト・六角カラーなし、ステンレス鋼 EH 22120.



### 製品説明

インデックスプランジャーは、インデックス用の穴と使います

### 材質

本体

- ・ ステンレス鋼 1.4305 ( SUS303相当 )

ロック・ピン

- ・ ステンレス鋼 1.4305 ( SUS303相当 )、  
ニッケルメッキ

ノブ

- ・ ステンレス鋼 1.4305 ( SUS303相当 )

### 組立

専用の取付工具もあります。

### 更なる情報

### 備考

分解不可能

ロック・ナットは別売りです。

### その他の製品

- ・ 固定ブロック、インデックスボルト、インデックスプランジャー用、ダイキャスト製
- ・ デイスタンス・カラー、インデックスボルト用

### 寸法図

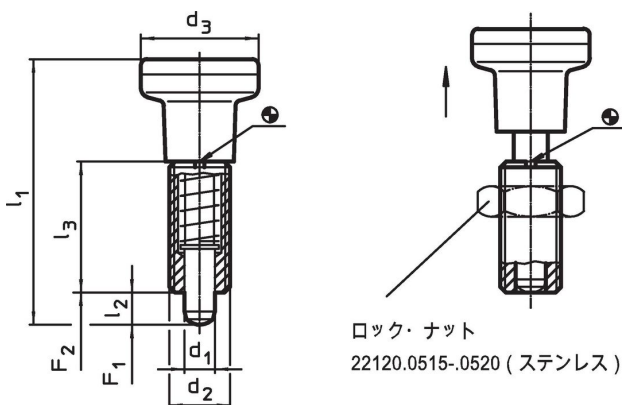



発注情報

d <sub>1</sub> -0,02 -0,05	d <sub>2</sub>	寸法				ハネ力 <sup>1)</sup>		max. [°C]	 [g]	製品番号
		d <sub>3</sub> [mm]	l <sub>1</sub> 約	l <sub>2</sub> min.	l <sub>3</sub>	F <sub>1</sub> 約 [N]	F <sub>2</sub> 約			
<b>ステンレス鋼</b>										
5	M10 x 1	21	45,0	5	22	6,0	14	250	36	<a href="#">22120.0475</a>
6	M12 x 1,5	25	54,5	6	26	6,5	19	250	62	<a href="#">22120.0476</a>
8	M16 x 1,5	31	69,0	8	34	11,5	28	250	124	<a href="#">22120.0478</a>
10	M20 x 1,5	31	80,0	10	41	23,0	54	250	165	<a href="#">22120.0480</a>

<sup>1)</sup> 統計的平均値

アクセサリ

	寸法 d <sub>2</sub> [mm]	レンチサイズ [mm]	 [g]	製品番号
<b>ロックナットISO8675 (DIN 439), ステンレス鋼</b>				
	M10 x 1	16	5,2	<a href="#">22120.0515</a>
	M12 x 1,5	18	7,5	<a href="#">22120.0516</a>
	M16 x 1,5	24	15,0	<a href="#">22120.0518</a>
	M20 x 1,5	30	32,0	<a href="#">22120.0520</a>
<b>組付用工具, 鋼</b>				
	M10 x 1	-	9,3	<a href="#">22120.0955</a>
	M12 x 1,5	-	14,0	<a href="#">22120.0956</a>
	M16 x 1,5	-	25,0	<a href="#">22120.0958</a>
	M20 x 1,5	-	27,0	<a href="#">22120.0960</a>

法令(コンプライアンス)

詳細の法令情報については、目的の製品番号を選択してください。