

## インデックス・ボルト・六角カラー、ホールド機構付、ステンレス鋼 EH 22120.



### 製品説明

インデックスプランジャーは、インデックス用の穴と使います

### 材質

#### 本体

- ・ ステンレス鋼 1.4305 ( SUS303相当 )

#### ロック・ピン

- ・ ステンレス鋼 1.4305 ( SUS303相当 )、  
ニッケルメッキ

#### ノブ

- ・ ステンレス鋼 1.4305 ( SUS303相当 )

### 組立

ディスタンス・カラー ( EH 22120. ) を使って  
本体の取付高さを変えることができます。

### 取り扱い

ノブを引き出して90°回転させ、ノッチにより  
ピンが引っ込んだ状態に固定します。

### 更なる情報

### 備考

分解不可能

ロック・ナットは別売りです。

### その他の製品

- ・ 固定ブロック, インデックスボルト, イン  
デックスプランジャー用, ダイキャスト製
- ・ ディスタンス・カラー, インデックスボルト  
用

### 寸法図

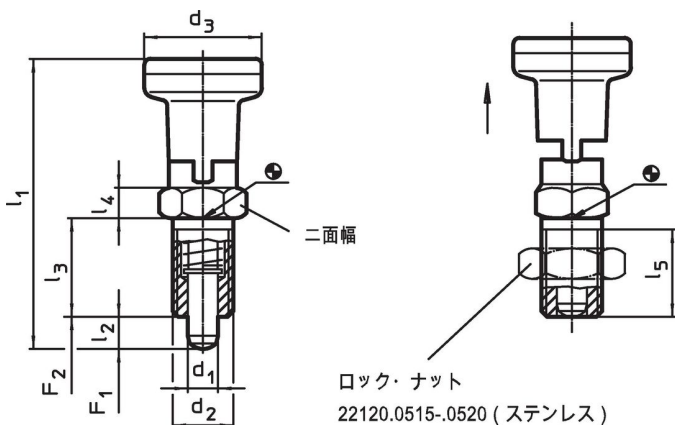

## 発注情報

d <sub>1</sub> -0,02 -0,05	d <sub>2</sub>	d <sub>3</sub>	寸法					二面幅 [mm]	ハネ力 <sup>1)</sup>		max. [°C]	[g]	製品番号
			l <sub>1</sub> 約 [mm]	l <sub>2</sub> min.	l <sub>3</sub>	l <sub>4</sub>	l <sub>5</sub> min.		F <sub>1</sub> 約 [N]	F <sub>2</sub> 約			
<b>ステンレス鋼</b>													
5	M10 x 1	21	51,0	5	17	5	15	12	6,0	14	250	43	22120.0615
6	M12 x 1,5	25	61,0	6	20	6	17	14	6,5	19	250	71	22120.0616
8	M16 x 1,5	31	75,5	7	26	8	23	19	11,5	28	250	144	22120.0618
10	M20 x 1,5	31	91,0	10	33	10	30	22	28,0	54	250	203	22120.0620

<sup>1)</sup> 統計的平均値

## アクセサリ

	寸法 d <sub>2</sub> [mm]	レンチサイズ [mm]	[g]	製品番号
<b>ロックナットISO8675 (DIN 439), ステンレス鋼</b>				
	M10 x 1	16	5,2	22120.0515
	M12 x 1,5	18	7,5	22120.0516
	M16 x 1,5	24	15,0	22120.0518
	M20 x 1,5	30	32,0	22120.0520

## 応用例

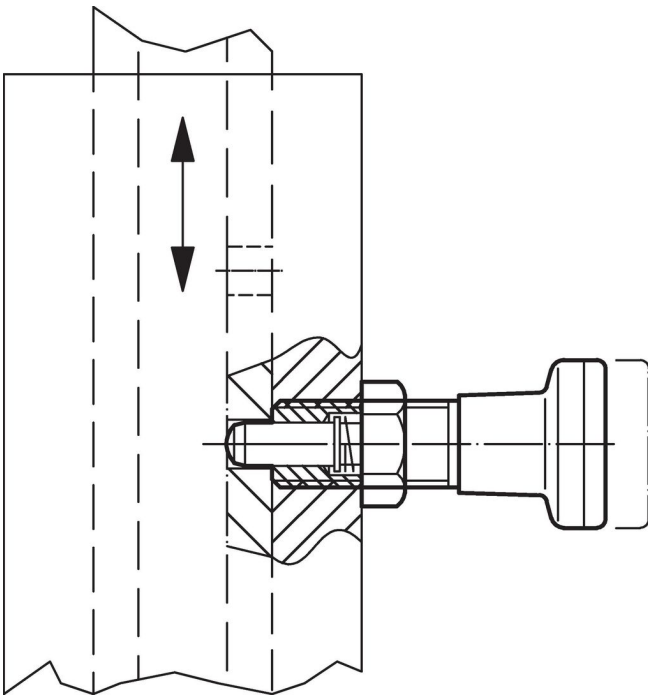

## 法令(コンプライアンス)

詳細の法令情報については、目的の製品番号を選択してください。