

インデックス・ボルト・六角カラー付、ロック機構、ステンレス鋼A4 EH 22120.



製品説明

インデックスプランジャーは、インデックス用の穴と使います
ステンレス鋼A4採用モデルは、耐腐食性に優れています

材質

本体

- ・ ステンレス鋼1.4401

ロック・ピン

- ・ ステンレス鋼 1.4401 ニッケルメッキ

ノブ

- ・ 熱可塑性樹脂PA 6、ブラックグレイ、マツト
- ・ ステンレス鋼1.4401

カウンター・ナット

- ・ ステンレス鋼1.4401

更なる情報

備考

分解不可能
ロック・ナットは別売りです。

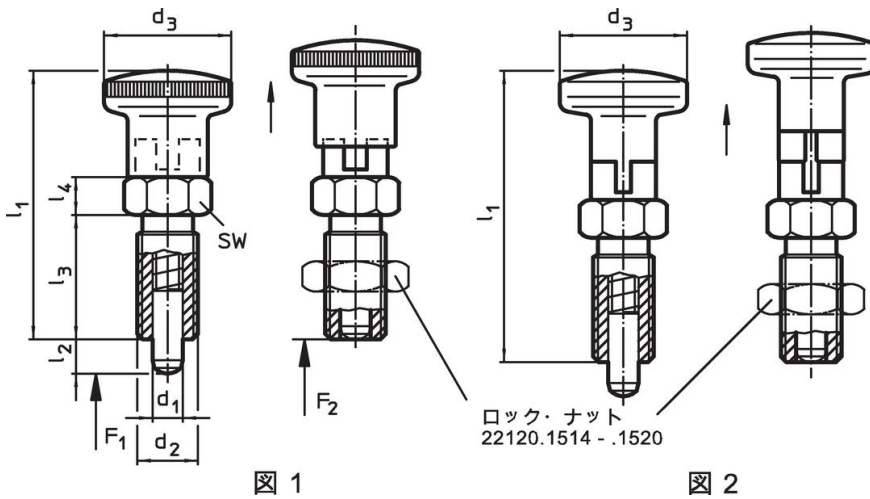

寸法図



発注情報



| 寸法 | | | バネ力 ¹⁾ | | | | 温度 | | 質量 | 製品番号 | | |
|---------------------|-----------|--------------|-------------------|---------|---------|---------|-----------|-----------|------|------|------|------------|
| \$d_1\$ | \$d_2\$ | \$l_2\$ min. | \$d_3\$ | \$l_1\$ | \$l_3\$ | \$l_4\$ | \$F_1\$ 約 | \$F_2\$ 約 | | | min. | max. |
| [mm] | | | | | | | [N] | | [°C] | | [g] | |
| 可塑性プラスチック製ノブ付 - 図 1 | | | | | | | | | | | | |
| 4 | M 8 x 1 | 4 | 16 | 35,0 | 16 | 5 | 3,5 | 11 | -30 | 80 | 12 | 22120.1144 |
| 4 | M 8 x 1 | 6 | 16 | 35,0 | 22 | 6 | 4,5 | 16 | -30 | 80 | 11 | 22120.1164 |
| 5 | M10 x 1 | 5 | 19 | 35,0 | 16 | 5 | 3,0 | 11 | -30 | 80 | 20 | 22120.1145 |
| 5 | M10 x 1 | 8 | 19 | 48,0 | 22 | 6 | 4,0 | 20 | -30 | 80 | 18 | 22120.1165 |
| 6 | M12 x 1,5 | 6 | 23 | 40,0 | 18 | 6 | 3,0 | 12 | -30 | 80 | 33 | 22120.1146 |
| 6 | M12 x 1,5 | 9 | 23 | 58,0 | 26 | 8 | 6,0 | 23 | -30 | 80 | 33 | 22120.1166 |
| 8 | M16 x 1,5 | 8 | 28 | 58,0 | 26 | 8 | 7,0 | 26 | -30 | 80 | 67 | 22120.1168 |
| 8 | M16 x 1,5 | 12 | 28 | 40,0 | 18 | 6 | 3,0 | 14 | -30 | 80 | 70 | 22120.1148 |
| 10 | M16 x 1,5 | 12 | 28 | 58,0 | 26 | 8 | 7,5 | 32 | -30 | 80 | 70 | 22120.1180 |
| 12 | M20 x 1,5 | 15 | 33 | 71,5 | 33 | 10 | 9,0 | 32 | -30 | 80 | 141 | 22120.1182 |
| ステンレス鋼製ノブ付 - 図 2 | | | | | | | | | | | | |
| 4 | M 8 x 1 | 4 | 16 | 35,0 | 16 | 5 | 3,5 | 11 | - | 100 | 21 | 22120.1154 |
| 4 | M 8 x 1 | 6 | 16 | 35,0 | 16 | 5 | 3,0 | 11 | - | 100 | 22 | 22120.1174 |
| 5 | M10 x 1 | 5 | 18 | 40,0 | 18 | 6 | 3,0 | 12 | - | 100 | 36 | 22120.1155 |

¹⁾ 統計的平均値

| d ₁ -0,02 -0,05 | d ₂ | 寸法 | | | | | バネ力 ¹⁾ | |  min. max. | |  [g] | 製品番号 |
|----------------------------------|----------------|------------------------|----------------|----------------|----------------|----------------|---------------------|---------------------|--|-----|--|----------------------------|
| | | l ₂ min. | d ₃ | l ₁ | l ₃ | l ₄ | F ₁ 約 | F ₂ 約 | [°C] | | | |
| | | | | | | | [N] | | | | | |
| 5 | M10 x 1 | 8 | 18 | 40,0 | 18 | 6 | 3,0 | 14 | - | 100 | 37 | 22120.1175 |
| 6 | M12 x 1,5 | 6 | 22 | 48,0 | 22 | 6 | 4,5 | 16 | - | 100 | 60 | 22120.1156 |
| 6 | M12 x 1,5 | 9 | 22 | 48,0 | 22 | 6 | 4,0 | 20 | - | 100 | 63 | 22120.1176 |
| 8 | M16 x 1,5 | 8 | 27 | 58,0 | 26 | 8 | 6,0 | 23 | - | 100 | 117 | 22120.1178 |
| 8 | M16 x 1,5 | 12 | 27 | 58,0 | 26 | 8 | 7,0 | 26 | - | 100 | 118 | 22120.1158 |
| 10 | M16 x 1,5 | 12 | 27 | 58,0 | 26 | 8 | 7,5 | 32 | - | 100 | 135 | 22120.1190 |
| 12 | M20 x 1,5 | 15 | 32 | 71,5 | 33 | 10 | 9,0 | 32 | - | 100 | 229 | 22120.1192 |

¹⁾ 統計的平均値

アクセサリ

|  | 寸法 | レンチサイズ |  [g] | 製品番号 |
|---|------------------------|--------|--|----------------------------|
| | d ₂ [mm] | [mm] | | |
| ロックナットISO 8675 (DIN 439), ステンレス鋼1.4401 | | | | |
|  | M 8 x 1 | 13 | 2,8 | 22120.1514 |
| | M12 x 1,5 | 18 | 7,6 | 22120.1516 |
| | M10 x 1 | 16 | 5,4 | 22120.1515 |
| | M16 x 1,5 | 24 | 18,0 | 22120.1518 |
| | M20 x 1,5 | 30 | 33,0 | 22120.1520 |

法令(コンプライアンス)

詳細の法令情報については、目的の製品番号を選択してください。