

インデックス・ボルト・フランジ付

EH 22120.



製品説明

インデックスプランジャーは、インデックス用の穴と使います
板厚の薄い部品への固定に適しています。
このインデックス・ボルトは小型であることが特長です。

材質

フランジ部

- 亜鉛ダイキャスト、 亜鉛メッキ

ロック・ピン

- ・ スチール、焼入れ
- ・ ステンレス鋼 1.4305 (SUS303相当)、
ニッケルメッキ

ノブ

- ・ PA6、黒 (つや消し)

取り扱い

ホールド機構の付いた仕様では、ノブを引いて90°回します。

更なる情報

備考

分解不可能

その他の製品

- ・ ロケータリングプッシュ、インデックスボルト用

寸法図

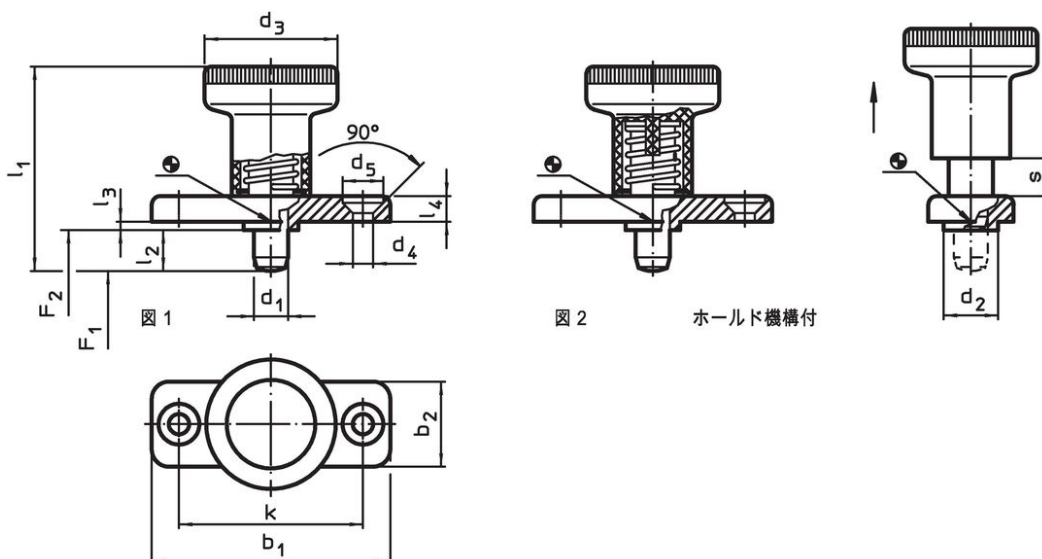

発注情報

寸法													バネ力 ¹⁾		温度		質量	製品番号
d ₁	l ₂	b ₁	b ₂	d ₂	d ₃	d ₄	d ₅	k	l ₁	l ₃	l ₄	s	F ₁ 約	F ₂ 約	min.	max.		
-0,02 -0,05				-0,02 -0,1						-0,15				[N]	[N]	[°C]	[°C]	
ホールド機構なし - 図 1, 鋼																		
6	6	40	18	10	25	4,3	8,3	30	37	2,5	4,5	6	8,5	22	-30	80	36	22120.0926
6	14	40	18	10	25	4,3	8,3	30	45	2,5	4,5	6	8,5	22	-30	80	37	22120.0927 ²⁾
8	8	46	20	12	31	5,3	10,4	34	44	2,5	5,5	8	15,5	28	-30	80	60	22120.0928
8	18	46	20	12	31	5,3	10,4	34	54	2,5	5,5	8	15,5	28	-30	80	63	22120.0929 ²⁾
ホールド機構付 - 図 2, 鋼																		
6	6	40	18	10	25	4,3	8,3	30	37	2,5	4,5	6	8,5	22	-30	80	36	22120.0936
6	14	40	18	10	25	4,3	8,3	30	45	2,5	4,5	6	8,5	22	-30	80	38	22120.0937 ²⁾
8	8	46	20	12	31	5,3	10,4	34	44	2,5	5,5	8	15,5	28	-30	80	60	22120.0938
8	18	46	20	12	31	5,3	10,4	34	54	2,5	5,5	8	15,5	28	-30	80	63	22120.0939 ²⁾

¹⁾ 統計的平均値

²⁾ ピンは完全には引き込まれません。

寸法														バネ力 ¹⁾		温度		製品番号				
d ₁	l ₂	b ₁	b ₂	d ₂	d ₃	d ₄	d ₅	k	l ₁	l ₃	l ₄	s	F ₁ 約	F ₂ 約	min.	max.	[g]					
-0,02 -0,05				-0,02 -0,1						-0,15				[N]		[°C]						
[mm]																			[N]	[°C]	[g]	
ホールド機構なし - 図 1, ステンレス鋼																						
6	6	40	18	10	25	4,3	8,3	30	37	2,5	4,5	6	8,5	22	-30	80	36	22120.0966				
6	14	40	18	10	25	4,3	8,3	30	45	2,5	4,5	6	8,5	22	-30	80	37	22120.0967 ²⁾				
8	8	46	20	12	31	5,3	10,4	34	44	2,5	5,5	8	15,5	28	-30	80	60	22120.0968				
8	18	46	20	12	31	5,3	10,4	34	54	2,5	5,5	8	15,5	28	-30	80	63	22120.0969 ²⁾				
ホールド機構付 - 図 2, ステンレス鋼																						
6	6	40	18	10	25	4,3	8,3	30	37	2,5	4,5	6	8,5	22	-30	80	36	22120.0976				
6	14	40	18	10	25	4,3	8,3	30	45	2,5	4,5	6	8,5	22	-30	80	38	22120.0977 ²⁾				
8	8	46	20	12	31	5,3	10,4	34	44	2,5	5,5	8	15,5	28	-30	80	60	22120.0978				
8	18	46	20	12	31	5,3	10,4	34	54	2,5	5,5	8	15,5	28	-30	80	63	22120.0979 ²⁾				

¹⁾ 統計的平均値

²⁾ ピンは完全には引き込まれません。

応用例

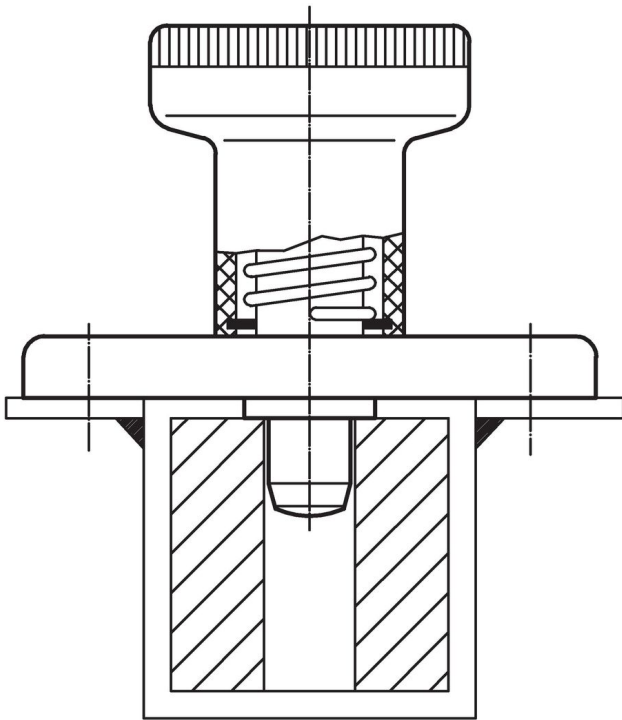

法令(コンプライアンス)

詳細の法令情報については、目的の製品番号を選択してください。