

## スプリングプランジャー・回転可能なボールとスロット付

EH 22051.



### 製品説明

スプリングプランジャーは、位置決め、固定、押し付け、押し離しなどに使います。ボールが回転するので、相手部品の摩耗を最小限に抑えることができます。相手部品の形状にもよりますが、インデックス時のロックもスムーズです。更に、樹脂で支持されているため電気的な絶縁が必要な場合にも適しています。

### 材質

- 本体**
- ・ 快削鋼、黒染
  - ・ ステンレス鋼 1.4305 ( SUS303相当 )

- 軸受**
- ・ プラスチック

- ボール**
- ・ 軸受鋼、焼入れ
  - ・ ステンレス鋼、焼入れ

- バネ**
- ・ ステンレス鋼

### マーキング

標準スプリング荷重: マーキング無し  
強化スプリング仕様: 縦線マーク二本

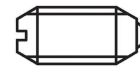

バネ圧: 標準



バネ圧: 強

### 更なる情報

#### 備考

特別仕様については、お問い合わせください。  
スプリングプランジャーのバネ力とストロークは工場にて検査済みです。

#### 参照先

ネジの緩み止めについては巻末の「技術資料」をご参照ください  
インデックス保持力の計算については、巻末の技術情報をご参照ください

### 寸法図

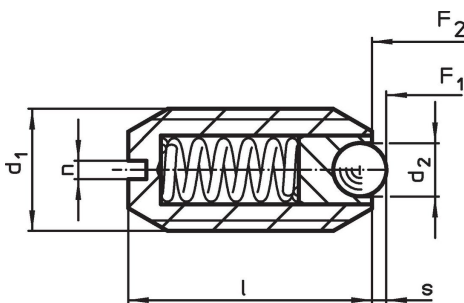

### 発注情報

d <sub>1</sub>	寸法			ストローク s	バネ力 <sup>1)</sup>		温度		質量	製品番号
	d <sub>2</sub>	l	n		F <sub>1</sub> 約	F <sub>2</sub> 約	min.	max.		
[mm]				[mm]	[N]		[°C]		[g]	
快削鋼、バネ圧: 標準										
M 5	2,0	12	0,8	0,50	4,8	6,8	-30	90	0,8	22051.0005
M 6	2,5	14	1,0	0,70	6,3	10,0	-30	90	1,5	22051.0006
M 8	3,5	16	1,2	0,95	16,0	24,0	-30	90	3,3	22051.0008
M10	4,5	19	1,5	1,40	18,8	31,7	-30	90	5,9	22051.0010
M12	6,5	22	2,0	2,50	24,0	49,0	-30	90	9,3	22051.0012
M16	8,5	24	2,0	3,10	38,0	68,0	-30	90	20,0	22051.0016
快削鋼、バネ圧: 強										
M 5	2,0	12	0,8	0,50	10,0	14,0	-30	90	0,9	22051.0205
M 6	2,5	14	1,0	0,70	11,0	16,0	-30	90	1,5	22051.0206
M 8	3,5	16	1,2	0,95	23,0	40,0	-30	90	3,3	22051.0208
M10	4,5	19	1,5	1,40	28,0	54,3	-30	90	6,0	22051.0210
M12	6,5	22	2,0	2,50	36,5	77,3	-30	90	9,4	22051.0212
M16	8,5	24	2,0	3,10	50,0	88,7	-30	90	20,0	22051.0216

<sup>1)</sup> 統計的平均値

寸法				ストローク s [mm]	バネ力 <sup>1)</sup>		温度		質量 [g]	製品番号
d <sub>1</sub>	d <sub>2</sub>	l	n		F <sub>1</sub> 約 [N]	F <sub>2</sub> 約 [N]	min.	max.		
[mm]							[°C]			
ステンレス鋼 バネ圧：標準										
M 5	2,0	12	0,8	0,50	4,8	6,8	-30	90	0,9	22051.0405
M 6	2,5	14	1,0	0,70	6,3	10,0	-30	90	1,5	22051.0406
M 8	3,5	16	1,2	0,95	16,0	24,0	-30	90	3,3	22051.0408
M10	4,5	19	1,5	1,40	18,8	31,7	-30	90	5,9	22051.0410
M12	6,5	22	2,0	2,50	24,0	49,0	-30	90	9,4	22051.0412
M16	8,2	24	2,0	3,10	38,0	68,0	-30	90	20,0	22051.0416
ステンレス鋼 バネ圧：強										
M 5	2,0	12	0,8	0,50	10,0	14,0	-30	90	0,9	22051.0605
M 6	2,5	14	1,0	0,70	11,0	16,0	-30	90	1,5	22051.0606
M 8	3,5	16	1,2	0,95	23,0	40,0	-30	90	3,4	22051.0608
M10	4,5	19	1,5	1,40	28,0	54,3	-30	90	6,0	22051.0610
M12	6,5	22	2,0	2,50	36,5	77,3	-30	90	9,5	22051.0612
M16	8,5	24	2,0	3,10	50,0	88,7	-30	90	20,0	22051.0616

<sup>1)</sup> 統計的平均値

## 応用例

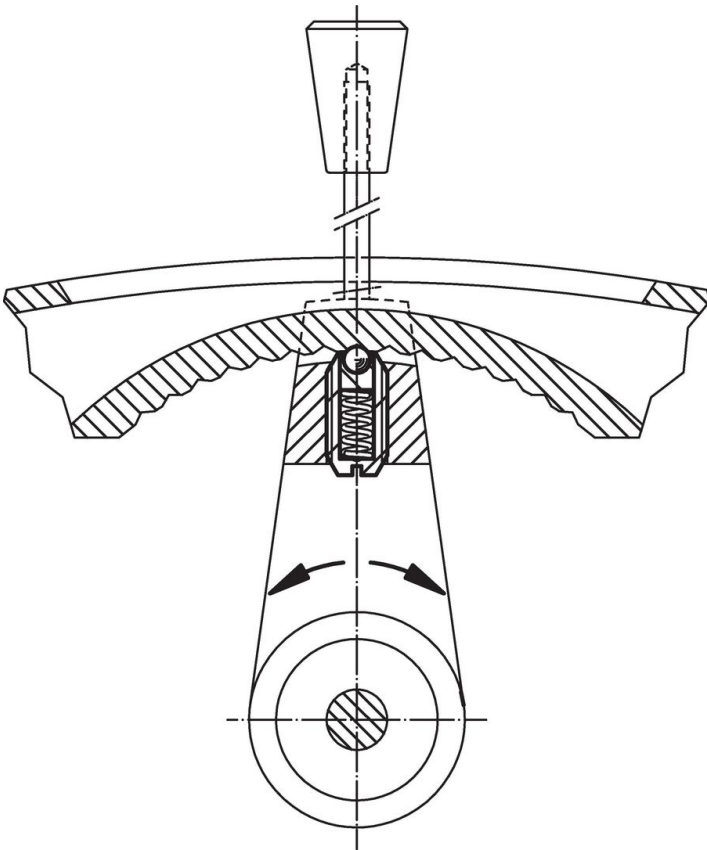

## 法令(コンプライアンス)

詳細の法令情報については、目的の製品番号を選択してください。