

## Vブロック

EH 1048.200 - EH 1148.300



### 製品説明

#### 材質

- スチール、浸炭焼入れ 研磨

### 寸法図

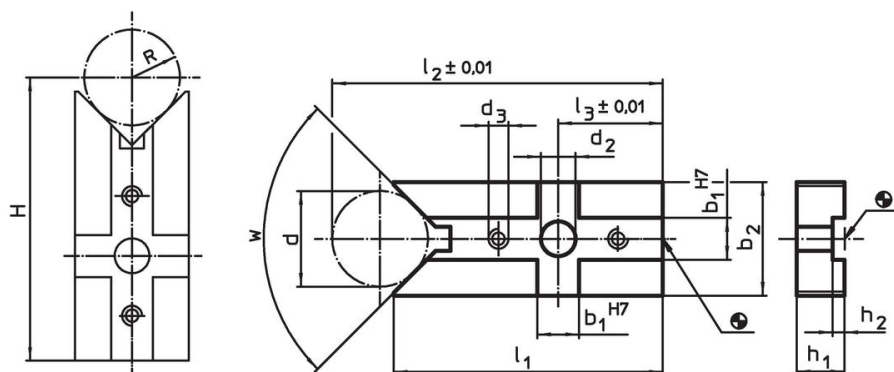

H = (R*1,414) + 49,497	[1048.200]
H = (R*1,414) + 48,996	[1048.300]
H = (R*1,155) + 77,025	[1148.000]
H = (R*1,155) + 81,204	[1148.100]
H = (R*1,414) + 72,872	[1148.200]
H = (R*1,414) + 73,159	[1148.300]

### 発注情報

システム	b <sub>1</sub>	d	b <sub>2</sub>	d <sub>2</sub>	d <sub>3</sub>	l <sub>1</sub>	寸法			h <sub>1</sub>	h <sub>2</sub>	d min.	d max.	w	[g]	製品番号
							l <sub>2</sub>	l <sub>3</sub>	[mm]							
V40	10	20	25	6,6	M4	60	73,64	20	10	2,6	8	25	90°	90	1048.200	
V40	10	30	38	6,6	M4	66	85,21	20	10	2,6	8	44	90°	155	1048.300	
V70	14	32	38	13,0	M6	87	111,50	35	16	4,0	18	66	120°	331	1148.000	
V70	14	62	68	13,0	M6	100	148,00	35	16	4,0	18	126	120°	694	1148.100	
V70	14	32	38	13,0	M6	90	111,50	35	16	4,0	14	44	90°	328	1148.200	
V70	14	62	68	13,0	M6	104	148,00	35	16	4,0	14	83	90°	690	1148.300	

## 応用例

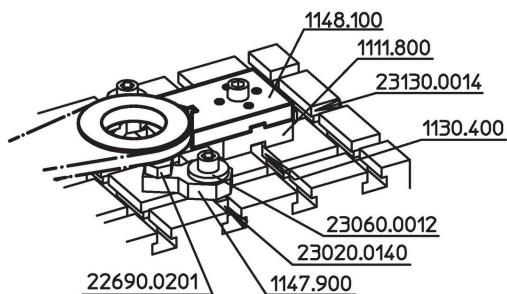

## 法令(コンプライアンス)

### RoHS準拠

2011/65/EUと2015/863指令に適合しています

### SVHC材の含有は無し

0.1%(質量%濃度)以上の高懸念物質(SVHC)は使用していません-2024年6月27日SVHCリスト対象.

### プロポジション65の物質は含有していません

プロポジション65の指定物質は含まれていません

<https://www.P65Warnings.ca.gov/>

### 紛争物質は使用していません

本製品は、コンゴ民主共和国や隣国地域から産出されるチタン、錫、金、タングステンなどのいかなる「紛争鉱物」に由来する物質を使っていません。