

## ゴム + メタル・ バッファー・waisted

25151.0228



### 製品説明

モーター、コンプレッサー、ポンプなどを弾性を持たせて固定するために使います。  
The waisted shape of these buffers means that the lateral forces are better damped compared to cylindrical rubber-metal buffers.  
硬度は55±5°ショアA。特注で他の硬度もできます ( 40±5°ショアAおよび70±5°ショアA )。

### 材質

ワッシャー  
・ スティール、亜鉛メッキ、不活性化処理

ネジ付ブッシュ  
・ スティール、亜鉛メッキ、不活性化処理

本体  
・ 天然ゴム、黒

ねじ  
・ スティール、亜鉛メッキ、不活性化処理

### 更なる情報

### 備考

Under compressive load, the dimension d3 does not exceed the diameter d1.

### 寸法図

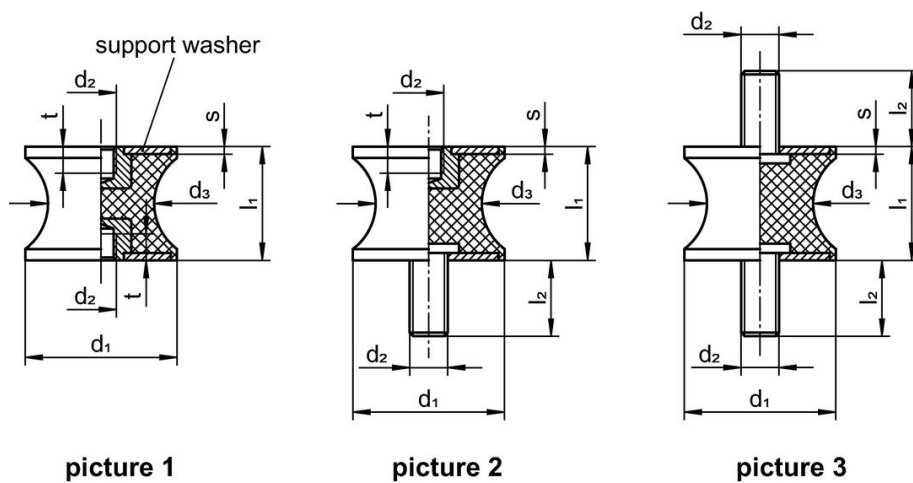

### 発注情報

寸法						バネ定数 R [N/mm]	耐荷重 max. [N]	ストローク [mm]	温度		重量 [g]	製品番号
d <sub>1</sub>	l <sub>1</sub>	d <sub>2</sub> [mm]	d <sub>3</sub>	l <sub>2</sub>	s				min.	max.		
両サイド、オネジ付 - 図 3												
25	20	M6	20	18	2	180	902	5	-30	80	27	25151.0228

## 法令(コンプライアンス)

### RoHS準拠

2011/65/EUと2015/863指令に適合しています

### SVHC材の含有は無し

0.1%(質量%濃度)以上の高懸念物質(SVHC)は使用していません-2024年1月23日SVHCリスト対象.

### プロポジション65の物質は含有していません

プロポジション65の指定物質は含まれていません

<https://www.P65Warnings.ca.gov/>

### 紛争物質は使用していません

本製品は、コンゴ民主共和国や隣国地域から産出されるチタン、錫、金、タングステンなどのいかなる「紛争鉱物」に由来する物質を使っていません。