

マシン・ハンドル・DIN 39

24450.0132



製品説明

材質

- ・ スチール、旋削加工、亜鉛メッキ、不活性化処理

寸法図



図 1



図 2

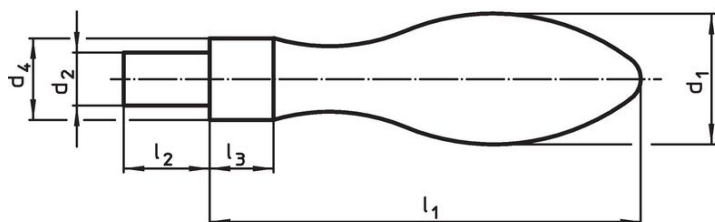

図 3

発注情報

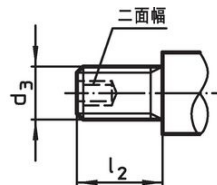
寸法		二面幅		製品番号				
d_1	d_3	d_4 h13	l_1 約	l_2	l_3	[mm]	[g]	
オネジ付 形状E - 図 2, 鋼								
32	M12	20	100	21	13	6	340	24450.0132

応用例

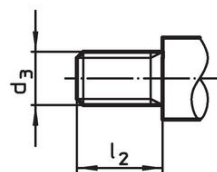
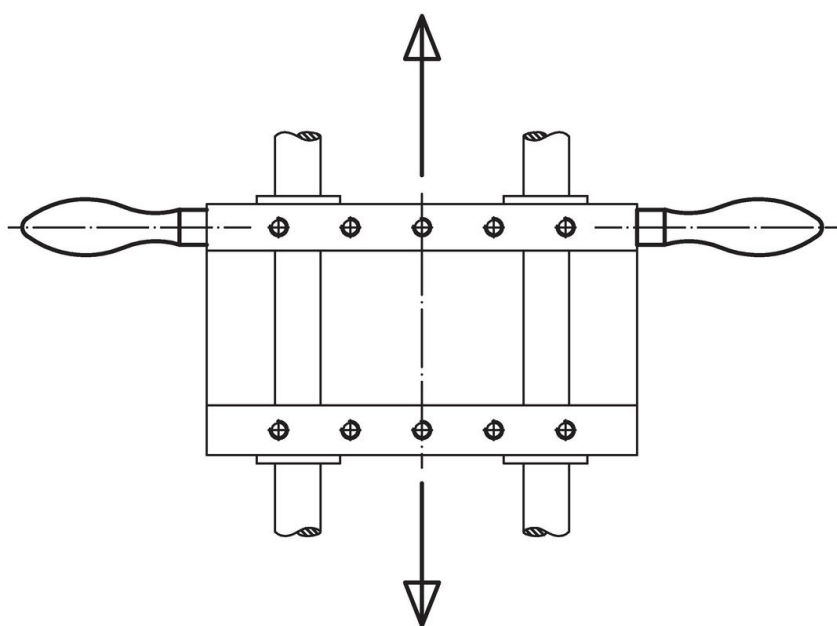

法令(コンプライアンス)

RoHS準拠

2011/65/EUと2015/863指令に適合しています

SVHC材の含有は無し

0.1%(質量%濃度)以上の高懸念物質(SVHC)は使用していません-2024年1月23日SVHCリスト対象.

プロポジション65の物質は含有していません

プロポジション65の指定物質は含まれていません

<https://www.P65Warnings.ca.gov/>

紛争物質は使用していません

本製品は、コンゴ民主共和国や隣国地域から産出されるチタン、錫、金、タングステンなどのいかなる「紛争鉱物」に由来する物質を使っていません。