

位置決めリング・スイングクランプ用

23310.0345



製品説明

スイングクランプをセットした後に、位置決めリングをセットビスで固定します。このリングにより、クランプの繰り返し位置を正確に同じにすることができます。位置決めリングの向きは360度どこにでも取り付けられます。取り付け後、スイング・クランプの回転角度は右または左に110度となります(揺動タイプに限ります)。

材質

- ・ スティール、黒染

組立

位置決めリングをスイング・クランプに取り付ける前に、クランプアームを引抜いておきます。

寸法図

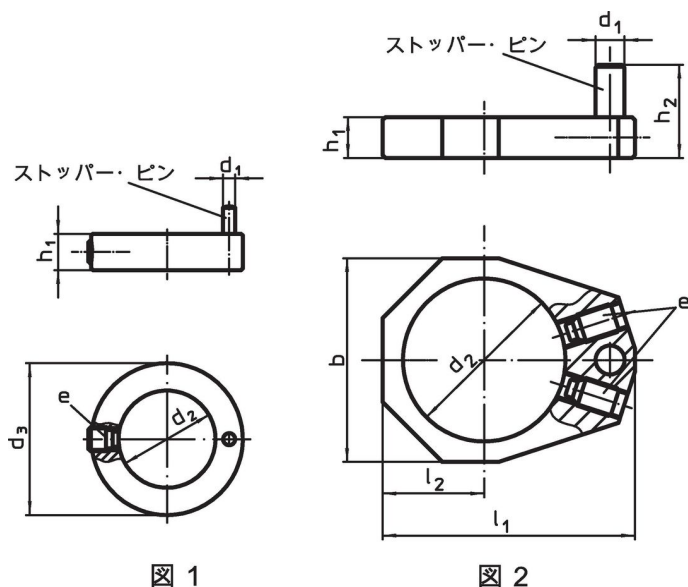

発注情報

| 寸法 | | | | | | ダウンスラストクランプ用 | 製品番号 |
|----------------------|-------|-------|-------|-------|------------|-------------------------|------------------|
| h_1 | h_2 | d_1 | d_2 | d_3 | e | [g] | |
| サイズ25のスイングクランプ用 - 図1 | | | | | | | |
| 6 | 10 | 2 | 16 | 25 | 22760.0040 | 23310.0027 - 23310.0029 | 14 23310.0345 |

応用例

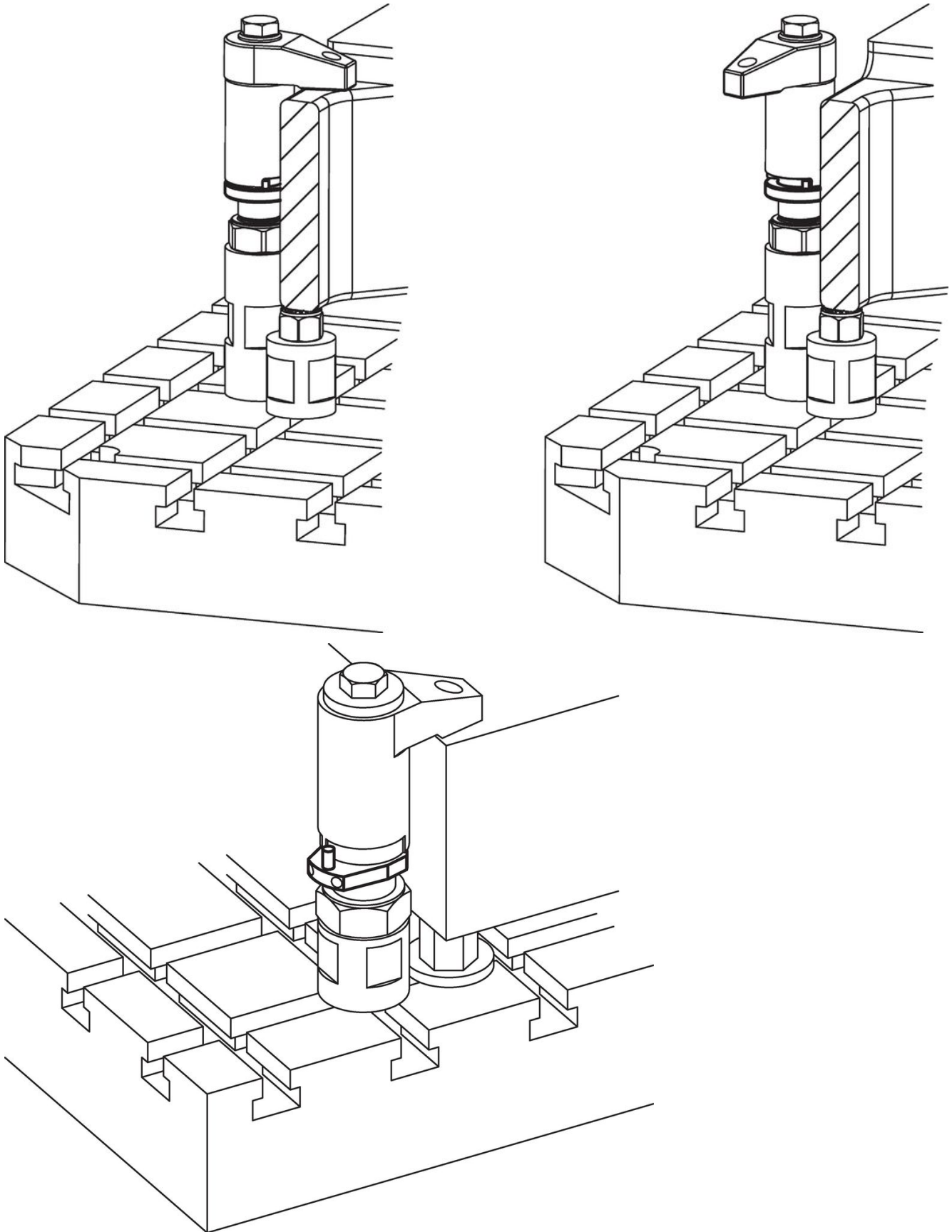

法令(コンプライアンス)

RoHS準拠

鉛を含有- 6a/ 6b/ 6cの除外規定に適合

0.1%以上の高懸念物質(SVHC)を使用しています

鉛を含有します-2024年6月27日SVHC [REACH]リスト対象

プロポジション65リストの物質を使用しています



鉛に晒されることは、発がん性や生殖障害を引き起こす原因になります。

<https://www.P65Warnings.ca.gov/>

紛争物質は使用していません

本製品は、コンゴ民主共和国や隣国地域から産出されるチタン、錫、金、タングステンなどのいかなる「紛争鉱物」に由来する物質を使っていません。