

## スラストパッド・プラスチック 22570.0023



### 製品説明

プラスチック製スラストパッド (EH 22570.)は、ボールポイント付グラブスクリー (EH22570.) と組み合わせてお使いください。

### 材質

- ・ POM、黒 (つや消し)

### 更なる情報

#### その他の製品

- ・ グラブスクリー, ボールポイント付
- ・ 台座部品, プラスチックコーティング付、回転

### 寸法図

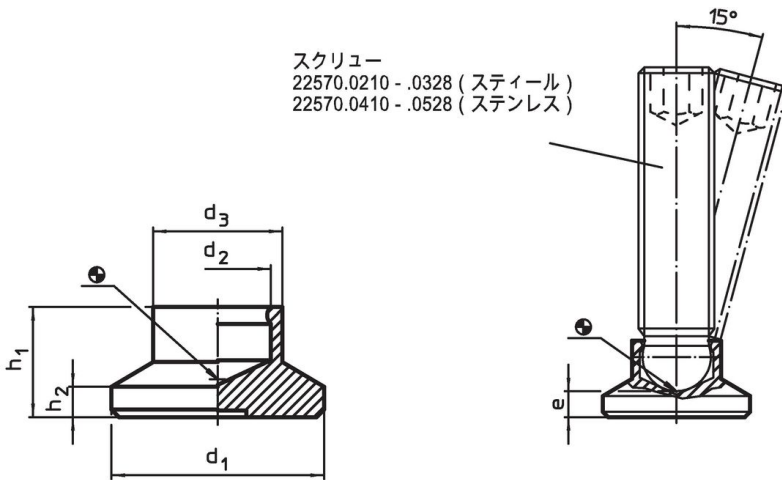

### 発注情報

| 寸法             |                |                | 耐荷重 ( 静荷重時 )<br>max. | 適合するグラブスクリー<br>EH 22570. | 温度   |                | 重量  | 製品番号 |                |      |            |
|----------------|----------------|----------------|----------------------|--------------------------|------|----------------|-----|------|----------------|------|------------|
| d <sub>1</sub> | d <sub>2</sub> | d <sub>3</sub> |                      |                          | e 約  | h <sub>1</sub> |     |      | h <sub>2</sub> | min. | max.       |
| [mm]           |                |                | [kN]                 | [mm]                     | [°C] |                | [g] |      |                |      |            |
| 25             | 6,1            | 13             | 5,5                  | 10,5                     | 3    | 3,5            | M8  | -30  | 80             | 4    | 22570.0023 |

### 応用例

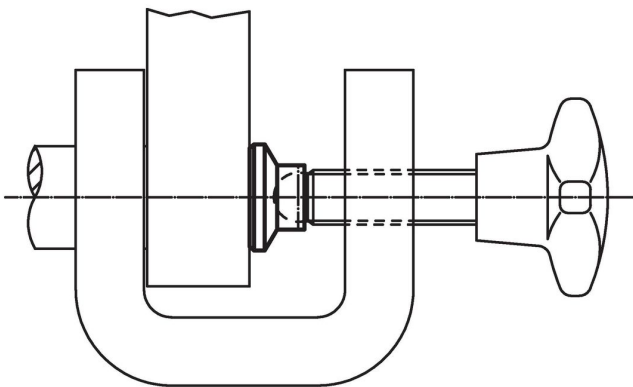

## 法令(コンプライアンス)

### RoHS準拠

2011/65/EUと2015/863指令に適合しています

### SVHC材の含有は無し

0.1%(質量%濃度)以上の高懸念物質(SVHC)は使用していません-2024年6月27日SVHCリスト対象.

### プロポジション65の物質は含有していません

プロポジション65の指定物質は含まれていません

<https://www.P65Warnings.ca.gov/>

### 紛争物質は使用していません

本製品は、コンゴ民主共和国や隣国地域から産出されるチタン、錫、金、タングステンなどのいかなる「紛争鉱物」に由来する物質を使っていません。