

インデックスボルト、ミニタイプ・標準仕様

22110.0714



製品説明

特に厚みの薄い対象物への取付に適します。
小型のインデックス・ボルト。
ネジ部の根元は逃げてあるので完全にねじ込めます。

材質

- 本体
・ ステンレス鋼 1.4305 (SUS303相当)
- ロック・ピン
・ ステンレス鋼 1.4305 (SUS303相当)
- ノブ
・ PA6、黒 (つや消し)

組立

本体ネジ部をねじ込んだのち、ノブを持ち上げて六角部を使って締め付けます。
ディスタンス・カラー (EH 22120.) を使って本体の取付高さを変えることができます。

取り扱い

ホールド機構付の物はノブを引き出して30°回せばホールドされます。

更なる情報

備考

分解不可能

その他の製品

- ディスタンス・カラー, インデックスボルト用

寸法図

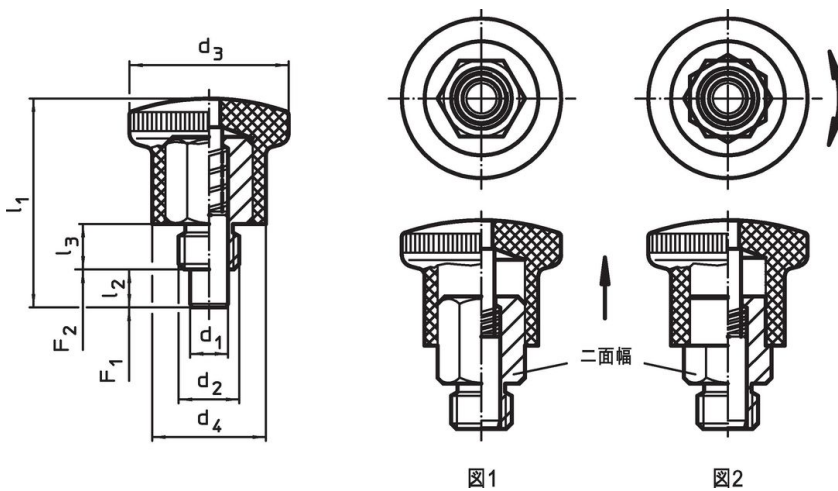

発注情報

| 寸法 | | | 二面幅 | ハネ力 ¹⁾ | | min. max. | [g] | 製品番号 | | | | | |
|----------------------|----------------|----------------|------|---------------------|---------------------|-------------|-----|------|----|-----|----|----|------------|
| d ₁ h9 | d ₂ | d ₃ | | F ₁ 約 | F ₂ 約 | | | | | | | | |
| [mm] | | | [mm] | [N] | | [°C] | | | | | | | |
| 6 | M12 | 28 | 20 | 40,5 | 7 | 10 | 14 | 10 | 23 | -30 | 80 | 40 | 22110.0714 |

ホールド機構なし - 図 1, ステンレス鋼

¹⁾ 統計的平均値

応用例

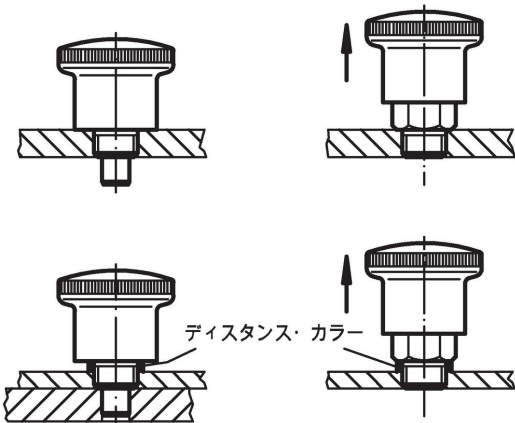

法令(コンプライアンス)

RoHS準拠

2011/65/EUと2015/863指令に適合しています

SVHC材の含有は無し

0.1%(質量%濃度)以上の高懸念物質(SVHC)は使用していません-2024年6月27日SVHCリスト対象.

プロポジション65の物質は含有していません

プロポジション65の指定物質は含まれていません

<https://www.P65Warnings.ca.gov/>

紛争物質は使用していません

本製品は、コンゴ民主共和国や隣国地域から産出されるチタン、錫、金、タングステンなどのいかなる「紛争鉱物」に由来する物質を使っていません。