

## Locators · smooth, for spring plungers

22020.0060



### 製品説明

Locators can be used as a counterpart for all spring plungers with ball. They enable the locking, latching and positioning of the respective workpiece. These smooth locators have a 90° countersink. Thanks to the hardened material, the locators are low-wear and particularly suitable for applications with many repeat cycles.

### 材質

- スチール、焼入れ、研削

### 寸法図

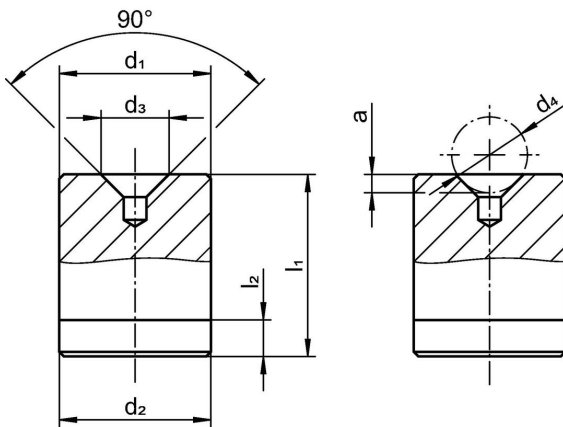

### 発注情報

d <sub>1</sub>	d <sub>2</sub>	d <sub>3</sub>	寸法 d <sub>4</sub>	a	l <sub>1</sub>	l <sub>2</sub>		製品番号
p6	-0,02 -0,08		[mm]		±0,05		[g]	
16	16	7,5	10	1,7	18	2,5	27	22020.0060

### 法令(コンプライアンス)

#### RoHS準拠

2011/65/EUと2015/863指令に適合しています

#### SVHC材の含有は無し

0.1%(質量%濃度)以上の高懸念物質(SVHC)は使用していません-2024年1月23日SVHCリスト対象.

#### プロポジション65の物質は含有していません

プロポジション65の指定物質は含まれていません  
<https://www.P65Warnings.ca.gov/>

#### 紛争物質は使用していません

本製品は、コンゴ民主共和国や隣国地域から産出されるチタン、錫、金、タングステンなどのいかなる「紛争鉱物」に由来する物質を使っていません。