

**Cerniere**  
25165.2025



**Descrizione prodotto**

Le diverse versioni coprono molte applicazioni che richiedono un carico ridotto. Queste cerniere in metallo si caratterizzano per il loro design semplice e le diverse versioni:

- senza fori
- con fori
- con fori per viti svasate

La versione senza fori può essere assemblata mediante saldatura o inserendo un modello di perforazione specifico.

**Materiale**

**Corpo**

- Acciaio, zincato e passivato

**Asse**

- Acciaio inox 1.4301

**Disegno**

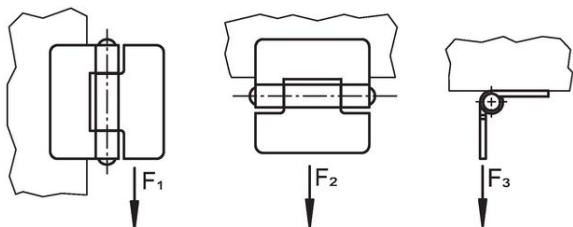
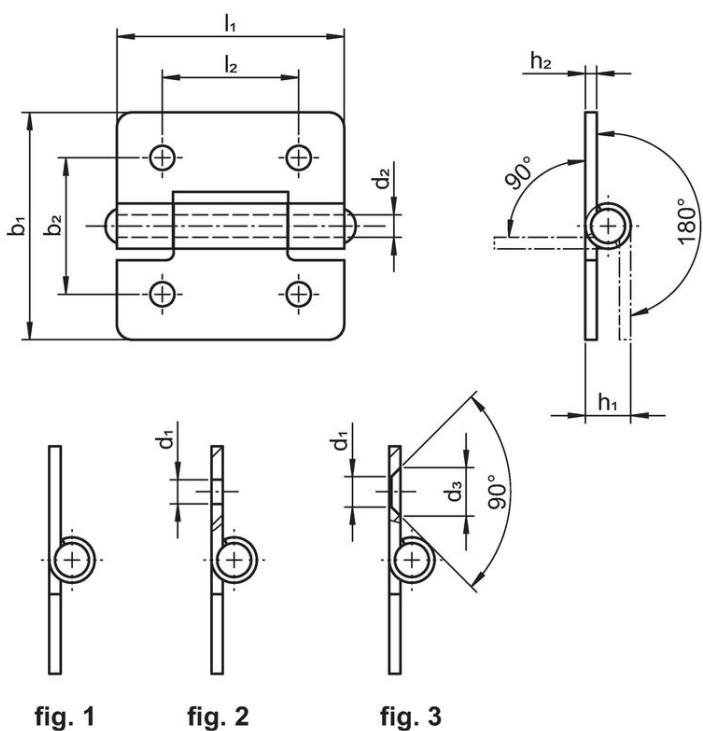

**Caratteristiche**

b <sub>1</sub>	l <sub>1</sub>	b <sub>2</sub>	Dimensioni			h <sub>1</sub>	h <sub>2</sub>	l <sub>2</sub>	Forza di ritegno			[g]	Codice
			d <sub>1</sub>	d <sub>2</sub>	d <sub>3</sub>				F <sub>1</sub>	F <sub>2</sub>	F <sub>3</sub>		
[mm]									~	~	~		
con fori per viti svasate – Fig. 3, Acciaio									~	[N]	~		
40	40	25	5	4	8,3	8	2	25	2000	1000	1000	33	25165.2025

## Conformità

### Conforme alla normativa RoHS

Conforme alla Direttiva 2011/65/UE e alla Direttiva 2015/863.

### Non contiene sostanze SVHC

Nessuna sostanza SVHC con più dello 0,1% p/p contenuto - elenco SVHC [REACH] aggiornato al 27.06.2024.

### Non contiene sostanze della Proposition 65

Nessuna sostanza contemplata nella Proposition 65  
<https://www.P65Warnings.ca.gov/>

### Privo di minerali di conflitto

Questo prodotto non contiene sostanze designate come "minerali da conflitto" come tantalio, stagno, oro o tungsteno della Repubblica Democratica del Congo o dei paesi limitrofi.