

Elemento di prolungamento • per staffe, scanalate, con piastrine di appoggio regolabili  
EH 23185.



Descrizione prodotto

La prolunga di supporto va avvitata alla piastra di reazione delle staffe EH23185, per incrementare l'altezza di bloccaggio (quota  $h_2$ ). L'altezza di bloccaggio può essere regolata in modo continuo grazie alla vite.

Materiale

Corpo

- Acciaio, temperato, zincato

Perno di appoggio

- Acciaio trattato termicamente, qualità 8.8, brunito

Disegno

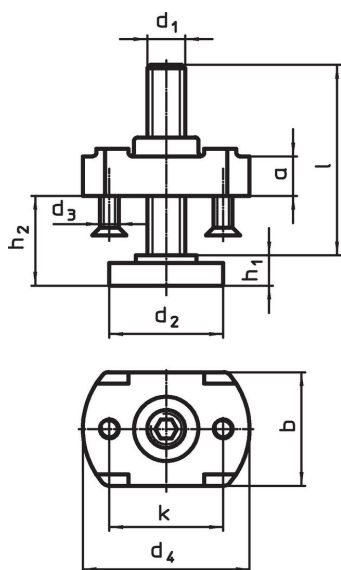

Caratteristiche

d <sub>1</sub>	l	d <sub>2</sub>	d <sub>3</sub>	Dimensioni						per staffe d <sub>1</sub> [mm]	 [g]	Codice
				d <sub>4</sub>	h <sub>1</sub>	h <sub>2</sub>	a	b	k			
M10	39	30	M5	44	8	8 – 30	10	30	30	13	148	<a href="#">23185.0410</a>
M12	49	36	M5	54	10	10 – 37	16	42	35	17	345	<a href="#">23185.0412</a>
M12	94	36	M5	54	10	10 – 80	16	42	35	17	473	<a href="#">23185.0413</a>
M16	55	42	M5	60	13	13 – 41	20	50	40	21	494	<a href="#">23185.0416</a>
M16	90	42	M5	60	13	13 – 73	20	50	40	21	640	<a href="#">23185.0417</a>
M20	69	50	M6	70	16	16 – 52	25	46	50	25	1136	<a href="#">23185.0420</a>
M20	109	50	M6	70	16	16 – 91	25	46	50	25	1001	<a href="#">23185.0421</a>

## Esempio di applicazione



## Conformità

### Conforme alla normativa RoHS

Conforme alla Direttiva 2011/65/UE e alla Direttiva 2015/863.

### Non contiene sostanze SVHC

Nessuna sostanza SVHC con più dello 0,1% p/p contenuto - elenco SVHC [REACH] aggiornato al 27.06.2024.

### Non contiene sostanze della Proposition 65

Nessuna sostanza contemplata nella Proposition 65

<https://www.P65Warnings.ca.gov/>

### Privo di minerali di conflitto

Questo prodotto non contiene sostanze designate come "minerali da conflitto" come tantalio, stagno, oro o tungsteno della Repubblica Democratica del Congo o dei paesi limitrofi.