

Spie olio EH 22860.



Descrizione prodotto

Le spie olio possono essere utilizzate per il controllo di livello in serbatoi senza sovrappressione.

Materiale

Guarnizione

- Resistente a olii e benzina

Schermo

- Plastica, bianca

Ghiera

- Alluminio Al

Lente

- Plexiglas (PMMA) cristallino

Assemblaggio

Montate in fori lisci tolleranza H11. Il serraggio avviene ruotando la ghiera.

Disegno

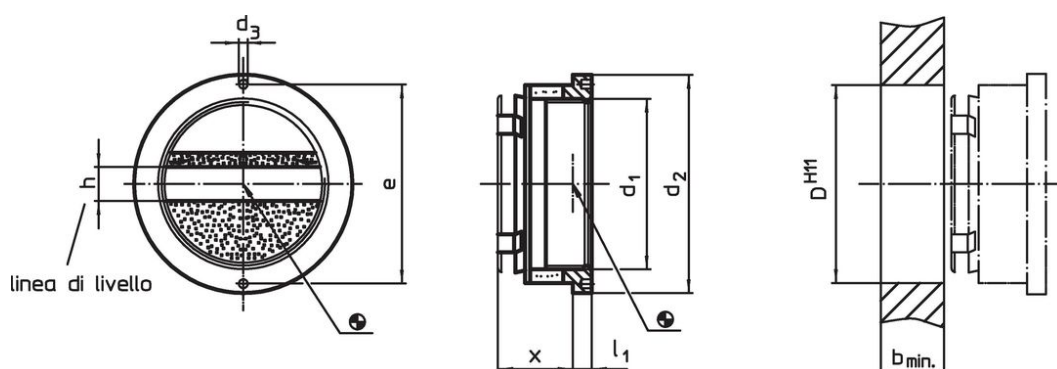

Caratteristiche

Grand. (Ø lente) d ₁	Dimensioni							Foro di ricezione D H11 [mm]	Temperatura		Peso [g]	Codice
	d ₂	d ₃	x ~ [mm]	l ₁	b min.	h	e		min.	max.		
Senza linee di livello												
16	25	2,2	15	3,5	9	–	21,0	20	-20	70	9,1	22860.0016
22	35	3,0	15	4,5	10	–	30,0	28	-20	70	18,0	22860.0022
32	45	3,0	18	5,5	12	–	40,0	38	-20	70	34,0	22860.0032
50	64	3,0	22	5,5	14	–	58,5	58	-20	70	87,0	22860.0050
Con linee di livello												
16	25	2,2	15	3,5	9	5	21,0	20	-20	70	9,2	22860.0116
22	35	3,0	15	4,5	10	6	30,0	28	-20	70	18,0	22860.0122
32	45	3,0	18	5,5	12	8	40,0	38	-20	70	33,0	22860.0132
50	64	3,0	22	5,5	14	10	58,5	58	-20	70	85,0	22860.0150

Accessori

Attrezzo di montaggio	Grand. (Ø lente) d ₁	Dimensioni		Peso [g]	Codice
		d h9 [mm]	e		
	16	2,0	21,0	16	22860.0816
	22	2,8	30,0	30	22860.0822
	32	2,8	40,0	36	22860.0832
	50	2,8	58,5	49	22860.0850

Esempio di applicazione

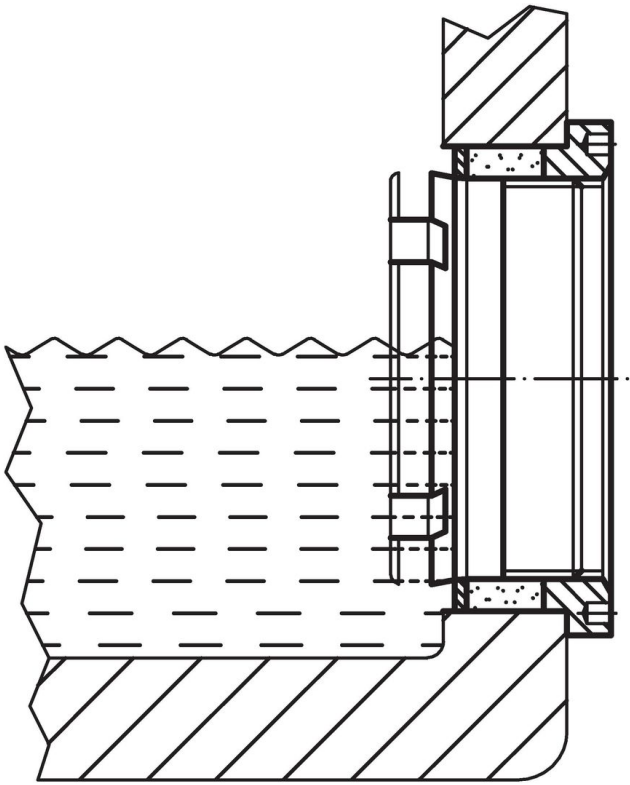

Conformità

Per informazioni dettagliate sulla conformità selezionare il numero di articolo desiderato.