

d ₁	Dimensioni			Corsa s [mm]	Spinta ¹⁾		min. max.		[g]	Codice
	d ₂	l	n		F ₁ ~ [N]	F ₂ ~ [N]	[°C]			
[mm]										
Acciaio automatico, spinta maggiorata										
M 5	2,0	12	0,8	0,50	10,0	14,0	-30	90	0,9	22051.0205
M 6	2,5	14	1,0	0,70	11,0	16,0	-30	90	1,5	22051.0206
M 8	3,5	16	1,2	0,95	23,0	40,0	-30	90	3,3	22051.0208
M10	4,5	19	1,5	1,40	28,0	54,3	-30	90	6,0	22051.0210
M12	6,5	22	2,0	2,50	36,5	77,3	-30	90	9,4	22051.0212
M16	8,5	24	2,0	3,10	50,0	88,7	-30	90	20,0	22051.0216
Acciaio inox, spinta normale										
M 5	2,0	12	0,8	0,50	4,8	6,8	-30	90	0,9	22051.0405
M 6	2,5	14	1,0	0,70	6,3	10,0	-30	90	1,5	22051.0406
M 8	3,5	16	1,2	0,95	16,0	24,0	-30	90	3,3	22051.0408
M10	4,5	19	1,5	1,40	18,8	31,7	-30	90	5,9	22051.0410
M12	6,5	22	2,0	2,50	24,0	49,0	-30	90	9,4	22051.0412
M16	8,2	24	2,0	3,10	38,0	68,0	-30	90	20,0	22051.0416
Acciaio inox, spinta maggiorata										
M 5	2,0	12	0,8	0,50	10,0	14,0	-30	90	0,9	22051.0605
M 6	2,5	14	1,0	0,70	11,0	16,0	-30	90	1,5	22051.0606
M 8	3,5	16	1,2	0,95	23,0	40,0	-30	90	3,4	22051.0608
M10	4,5	19	1,5	1,40	28,0	54,3	-30	90	6,0	22051.0610
M12	6,5	22	2,0	2,50	36,5	77,3	-30	90	9,5	22051.0612
M16	8,5	24	2,0	3,10	50,0	88,7	-30	90	20,0	22051.0616

¹⁾ Valori medi statistici

Esempio di applicazione

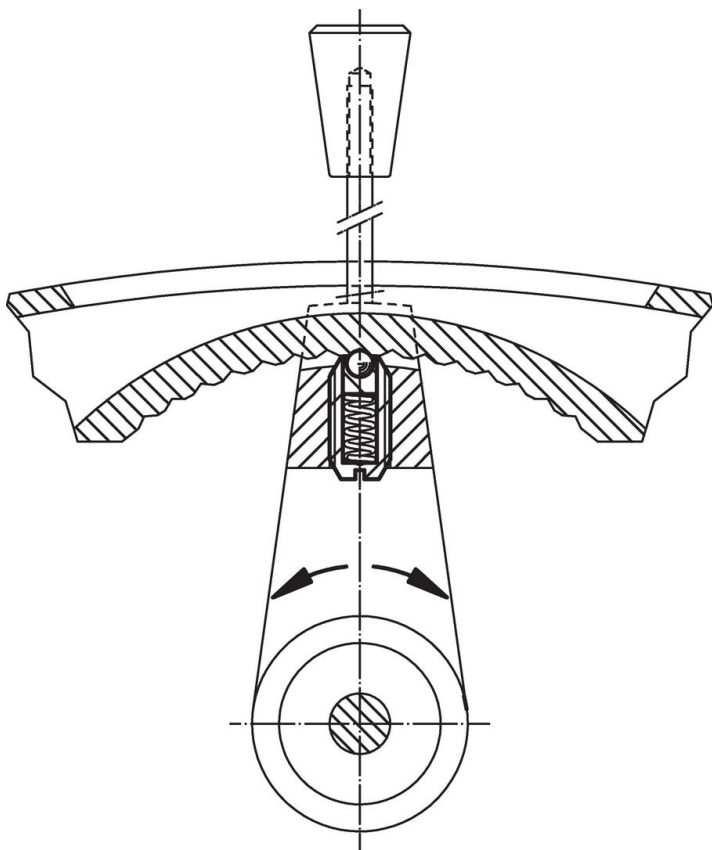

Conformità

Per informazioni dettagliate sulla conformità selezionare il numero di articolo desiderato.