

Supporti basculanti • con azzeramento automatico

22731.0452



Descrizione prodotto

I supporti basculanti sono usati come supporti, piedini, riferimenti o elementi di bloccaggio nelle attrezzature.

Il sistema di azzeramento della posizione (con una posizione iniziale definita), evita il bloccaggio del supporto in una posizione obliqua ad ogni inserimento del pezzo.

Materiale

Elemento a molla

- Plastica PUR

Sfera

- Acciaio inox 1.3541, nichelato

Corpo

- Acciaio inox 1.4057, bonificato

Maggiori informazioni

Note

Sfera con dispositivo antirovesciamento.
I valori di carico sono validi anche per le versioni in acciaio inox.

Disegno

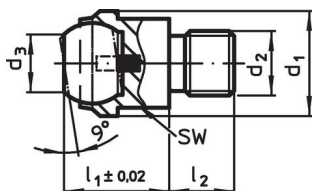

fig. 1

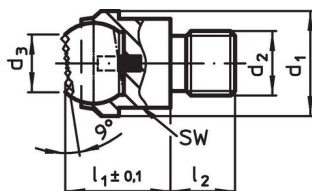

fig. 2

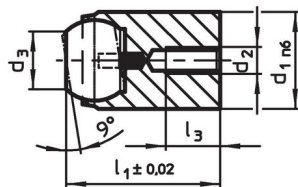

fig. 3

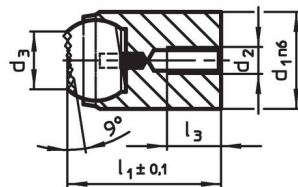

fig. 4

Caratteristiche

d ₁ n6	d ₂	d ₃	Dimensioni		Diametro sfera	Foro di ricezione		Carico solo statico ¹⁾ max. [kN]	Coppia di serraggio max. [Nm]	[g]	Codice
			l ₁	l ₃ max.		Ø H7	Profondità min. [mm]				
12	M3	7,2	17	3,2	10	12	12	10	1,3	13	22731.0452

¹⁾ Vale solo se viene rispettata la profondità minima del foro

Esempio di applicazione

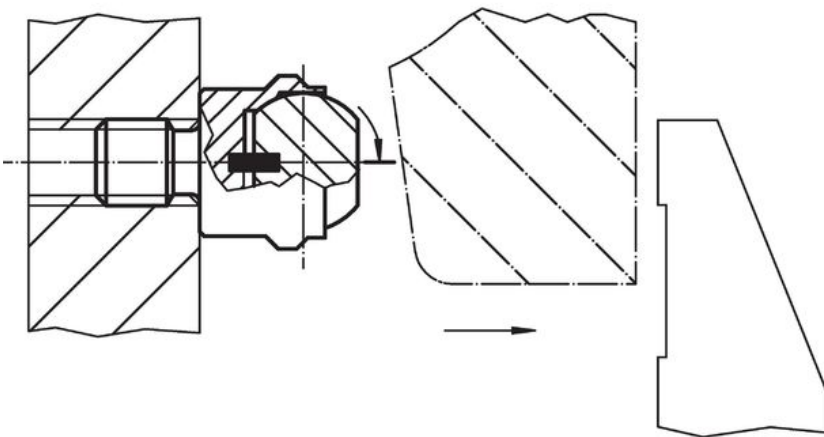
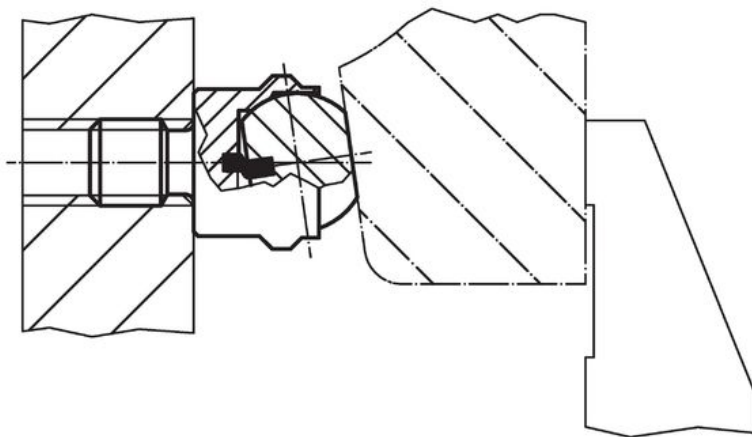
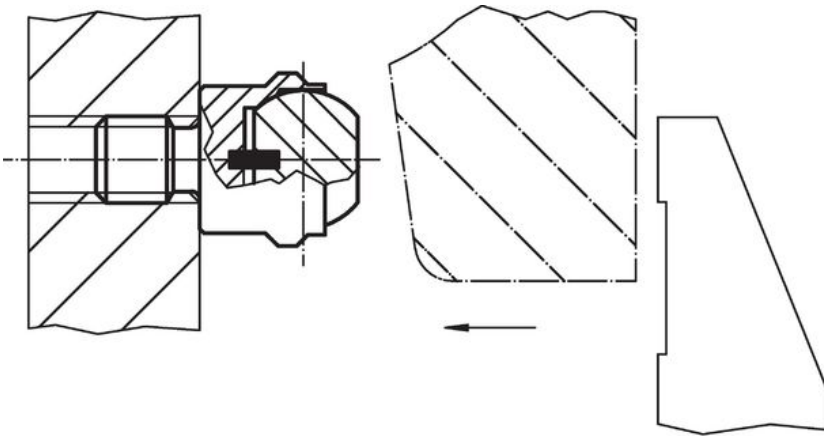

Conformità

Conforme alla normativa RoHS

Conforme alla Direttiva 2011/65/UE e alla Direttiva 2015/863.

Non contiene sostanze SVHC

Nessuna sostanza SVHC con più dello 0,1% p/p contenuto - elenco SVHC [REACH] aggiornato al 23.01.2024.

Non contiene sostanze della Proposition 65

Nessuna sostanza contemplata nella Proposition 65
<https://www.P65Warnings.ca.gov/>

Privo di minerali di conflitto

Questo prodotto non contiene sostanze designate come "minerali da conflitto" come tantalio, stagno, oro o tungsteno della Repubblica Democratica del Congo o dei paesi limitrofi.