

Squadre di staffaggio

1076.400



Descrizione prodotto

Materiale

- Alluminio Al

Maggiori informazioni

Note

Esecuzioni speciali a richiesta.

Altri prodotti

- Perni di sollevamento per fori filettati, autobloccanti

Disegno

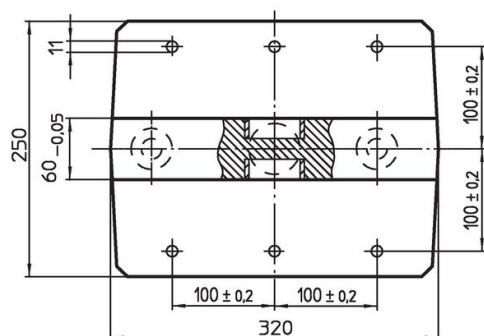
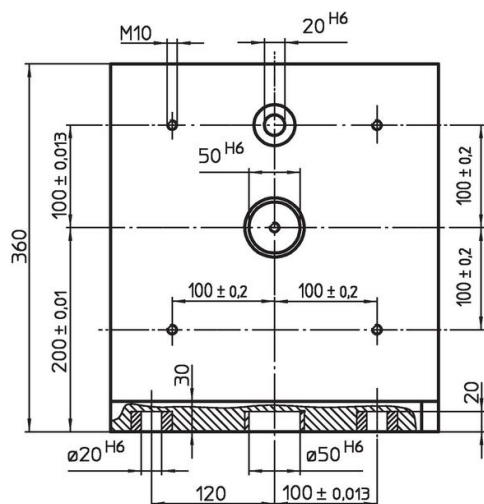

Caratteristiche

Sistema	 [kg]	Codice
V40	22	1076.400

Esempio di applicazione

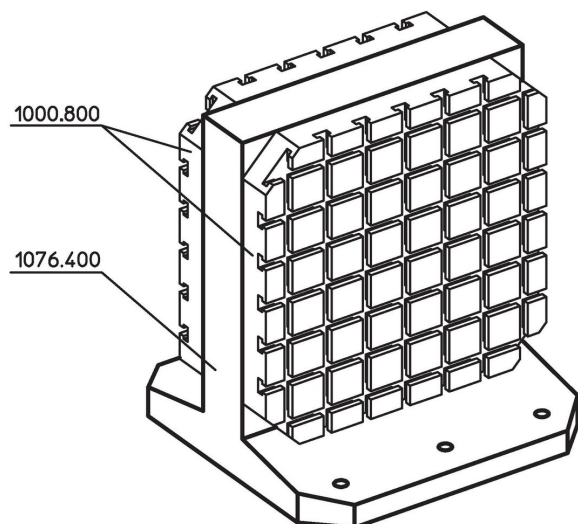

Conformità

Conforme alla normativa RoHS

Contiene piombo - conforme alle eccezioni 6a / 6b / 6c.

Contiene sostanze SVHC >0,1% p/p

Contiene piombo - elenco SVHC [REACH] aggiornato al 27.06.2024.

Contiene sostanze della Proposition 65



L'esposizione al piombo può causare cancro e danni riproduttivi
<https://www.P65Warnings.ca.gov/>

Privo di minerali di conflitto

Questo prodotto non contiene sostanze designate come "minerali da conflitto" come tantalio, stagno, oro o tungsteno della Repubblica Democratica del Congo o dei paesi limitrofi.