

Alkuperäisen nostotappien käyttöohjeen käännös

!VAARA!

Huomio: Lue alkuperäisen valmistajan ohjeet ennen käyttöä. Ne voidaan ladata osoitteesta www.halder.com/downloadcenter (1).

Itselukittuvat nostotapit on suunniteltu kuormien nostoon ja pitoon (**ei henkilöiden!!**)

Itselukittuvat nostotapit **eivät sovellu pysyvälle kuorman pyörimiselle.**

Lika (esim. hiekka ja hiontajätteet, öljy ja emulsiot, pöly...) voi aiheuttaa nostotapin avautumisen.

Käyttämällä vioittunutta nostotappia voit altistua hengenvaaraan. **Aina ennen itselukittuvan nostotapin käyttöä** tarkista se huolellisesti (muodonmuutokset, rikkoontumiset, repeytymiset, vioittumiset, puuttuvat kuulat, korroosio, avautumistoiminto).

Vioittunut itselukittuva nostotappi **täytyy toimittaa huollettavaksi välittömästi.**

Käsittely ja kuormitus

Kuulien vapautus, paina nastaa (A). Kuulien lukitus, vapauta nasta (A).

Huomio: Nasta (A) lukittuu kun jousi palauttaa nastan (A) alkuasentoon jousivoiman avulla. **Älä koske** nastaan kuormituksen aikana.

Kuormitusarvot $F_1 / F_2 / F_3$ (katso sivu 2) pätee ainoastaan sovellutuksissa joissa vastakappale on terästä ja $x \text{ min.} = 1,5 \text{ mm}$.

Kunnossapito

Nostotapit on tarkistettava riittävän huolellisesti ammattihenkilön toimesta vähintään kerran vuodessa.

Silmämääräinen tarkastus:

Hiekka ja hiontajätteet, murtumat, repeytymiset, puuttuvat ja vioittuneet kuulat, korroosio, vioittunut ruuviliitos sakkeliassa.

Toiminnon tarkastus:

Kuulien lukityssysteemin täytyy toimia moitteettomasti niin, että sakkeli on täysin liikuteltavissa.



(1) Original operating instructions

Short Instruction Manual

!DANGER!

Attention: Read the original operating instructions before use. These can be downloaded from www.halder.com/downloadcenter (1).

Self-locking lifting pins are designed to lift and hold point loads (**not people!!**)

Self-locking lifting pins are **not suited for the permanent rotation of the load.**

Soilings (e.g. grits and grinds, oil and emulsion deposits, dust ...) can affect the functioning of the self-locking pins.

Using damaged self-locking lifting pins can be perilous. **Before any use** carefully inspect the self-locking lifting pins (i.e. deformities, breaks, rips, damages, missing balls, corrosion, unlocking function).

Damaged self-locking pins **must be withdrawn from service immediately.**

Handling and Stress

To release the balls, press button (A). To lock the balls, release button (A).

Attention: The button (A) is locked after springing back to the initial position by means of the spring resistance. **Do not operate the button at charge.**

The stress figures $F_1 / F_2 / F_3$ (see page 2) apply only to lifting applications with a steel retainer an $x \text{ min.} = 1,5 \text{ mm}$.

Maintenance:

Self-locking lifting pins must be taken out of service for proper inspection by a qualified person(s) at least once a year.

Visual inspection:

Grits and grinds, breaks, rips, missing and damaged balls, corrosion, screw union damages at shackle.

Performance check:

Locking device of the balls has to lock by resilience, entire moveability of shackle.



(1) Original operating instructions

FR: La traduction dans votre langue de cet manuel d'instruction succinct et de la déclaration de conformité est disponible sur www.halder.com

IT: La traduzione di questo breve manuale di istruzioni nella vostra lingua con la Dichiarazione di conformità è disponibile nel sito www.halder.com.

ES: La traducción de este breve manual de instrucciones en su idioma con la Declaración de conformidad está disponible en www.halder.com.

CZ: Překlad tohoto krátkého návodu ve vašem jazyce s prohlášením o shodě je k dispozici na www.halder.com.

RO: Acest scurt instructaj de utilizare, tradus în limba dumneavoastră, împreună cu Declarația de conformitate sunt disponibile pentru descărcare pe www.halder.com.

PL: Tłumaczenie tej krótkiej instrukcji obsługi na Twój język wraz z deklaracją zgodności jest dostępne na stronie www.halder.com.

FI: Tämän lyhyen käyttöohjeen käännös omalla kielelläsi ja vaatimustenmukaisuusvakuutus ovat saatavilla osoitteessa www.halder.com.

SE: En översättning av denna korta instruktionsmanual med försäkran om överensstämmelse finns på ditt språk att hämta på www.halder.com.

NL: De vertaling van deze korte handleiding in uw eigen taal met conformiteitsverklaring is beschikbaar op www.halder.com.

KR: 적합선 선언과 함께 귀하의 언어로 번역이 된 짧은 설명서는 www.halder.com에서 확인 가능합니다.

CN: 可在 www.halder.com 上获得带有符合性声明的此简短说明手册的翻译版本。

TW: 可在 www.halder.com 上獲得帶有符合性聲明的此簡短說明手冊的翻譯版本。

JP: CE準拠の宣言書は、取扱説明書に付属していますが、以下URLでダウンロードできます www.halder.com。

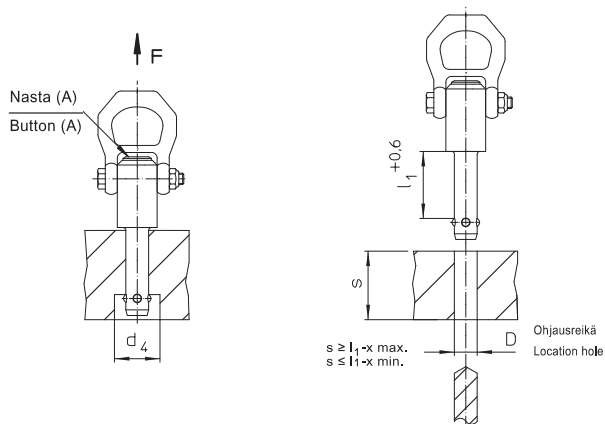

Ulkomitat / Dimensions												Kantokyky Standardin DIN EN 13155 mukaiset/ Load capacity according to DIN EN 13155			x		Kiinnitys- paus/ Location hole	🌡️	Til. no / Art. No.	
d ₁ -0,04 -0,08	l ₁ +0,6	d ₂	d ₃	d ₄ min.	l ₂ ±0,5	l ₃	l ₄	l ₅	l ₆	l ₇	l ₈	F ₁	F ₂	F ₃	min.	max.	D H11	max.	Karkaistu teräs / Heat-treated steel	Ruostumaton teräs / Stainless steel
[mm]												[kN]			[mm]		[mm]	[°C]		
8,0	10	9,35	21,5	9,85	8,75	25,7	36,0	27,0	30	49	87,5	1,5	1,2	0,5	1,5	5	8,0	250	22350.0601	22350.0701
8,0	15	9,35	21,5	9,85	8,75	25,7	36,0	27,0	30	49	87,5	1,5	1,2	0,5	1,5	10	8,0	250	22350.0602	22350.0702
8,0	25	9,35	21,5	9,85	8,75	25,7	36,0	27,0	30	49	87,5	1,5	1,2	0,5	1,5	15	8,0	250	22350.0604	22350.0704
8,0	35	9,35	21,5	9,85	8,75	25,7	36,0	27,0	30	49	87,5	1,5	1,2	0,5	1,5	15	8,0	250	22350.0606	22350.0706
8,3	10	9,65	21,5	10,05	8,75	25,7	36,0	27,0	30	49	87,5	1,5	1,2	0,5	1,5	5	8,3	250	22350.0611	22350.0711
8,3	15	9,65	21,5	10,05	8,75	25,7	36,0	27,0	30	49	87,5	1,5	1,2	0,5	1,5	10	8,3	250	22350.0612	22350.0712
8,3	25	9,65	21,5	10,05	8,75	25,7	36,0	27,0	30	49	87,5	1,5	1,2	0,5	1,5	15	8,3	250	22350.0614	22350.0714
8,3	35	9,65	21,5	10,05	8,75	25,7	36,0	27,0	30	49	87,5	1,5	1,2	0,5	1,5	15	8,3	250	22350.0616	22350.0716
10,0	15	11,70	21,5	12,20	10,20	25,7	36,0	27,0	30	49	87,5	2,7	2,4	2,1	1,5	10	10,0	250	22350.0621	22350.0721
10,0	25	11,70	21,5	12,20	10,20	25,7	36,0	27,0	30	49	87,5	2,7	2,4	2,1	1,5	10	10,0	250	22350.0623	22350.0723
10,0	35	11,70	21,5	12,20	10,20	25,7	36,0	27,0	30	49	87,5	2,7	2,4	2,1	1,5	10	10,0	250	22350.0625	22350.0725
10,0	50	11,70	21,5	12,20	10,20	25,7	36,0	27,0	30	49	87,5	2,7	2,4	2,1	1,5	10	10,0	250	22350.0627	22350.0727
12,0	15	14,20	21,5	14,70	11,00	25,7	36,0	27,0	30	49	87,5	3,5	3,2	2,8	1,5	10	12,0	250	22350.0631	22350.0731
12,0	25	14,20	21,5	14,70	11,00	25,7	36,0	27,0	30	49	87,5	3,5	3,2	2,8	1,5	15	12,0	250	22350.0633	22350.0733
12,0	35	14,20	21,5	14,70	11,00	25,7	36,0	27,0	30	49	87,5	3,5	3,2	2,8	1,5	15	12,0	250	22350.0635	22350.0735
12,0	50	14,20	21,5	14,70	11,00	25,7	36,0	27,0	30	49	87,5	3,5	3,2	2,8	1,5	15	12,0	250	22350.0637	22350.0737
13,8	25	16,20	21,5	16,70	13,00	25,7	36,0	27,0	30	49	87,5	3,8	3,5	2,8	1,5	15	13,8	250	22350.0651	22350.0751
13,8	50	16,20	21,5	16,70	13,00	25,7	36,0	27,0	30	49	87,5	3,8	3,5	2,8	1,5	35	13,8	250	22350.0653	22350.0753
13,8	75	16,20	21,5	16,70	13,00	25,7	36,0	27,0	30	49	87,5	3,8	3,5	2,8	1,5	35	13,8	250	22350.0655	22350.0755
16,0	25	18,60	25,0	19,20	15,10	31,0	44,5	27,0	30	49	92,8	4,8	4,5	4,1	1,5	15	16,0	250	22350.0641	22350.0741
16,0	50	18,60	25,0	19,20	15,10	31,0	44,5	27,0	30	49	92,8	4,8	4,5	4,1	1,5	35	16,0	250	22350.0643	22350.0743
16,0	75	18,60	25,0	19,20	15,10	31,0	44,5	27,0	30	49	92,8	4,8	4,5	4,1	1,5	40	16,0	250	22350.0645	22350.0745
20,0	50	24,50	30,0	25,00	19,70	36,5	52,0	32,6	36	56	114,0	10,0	8,5	6,5	1,5	25	20,0	250	22350.0673	22350.0773
20,0	75	24,50	30,0	25,00	19,70	36,5	52,0	32,6	36	56	114,0	10,0	8,5	6,5	1,5	30	20,0	250	22350.0675	22350.0775

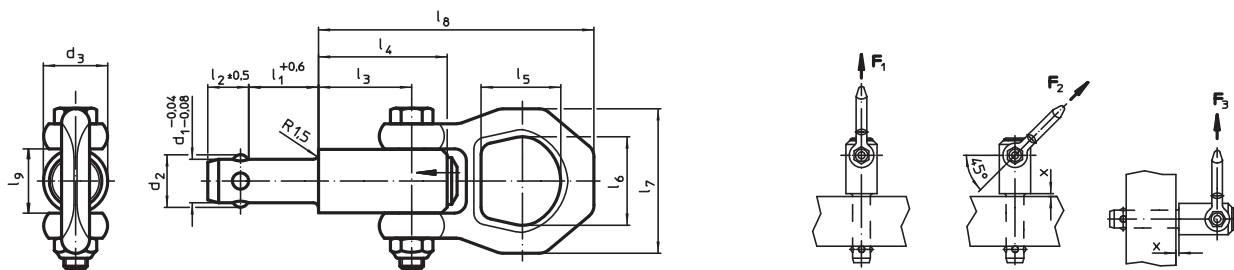

EY Vaatimustenmukaisuusvakuutus / EC Declaration of conformity

Tämä tuote on EY Direktiivin 2006/42/EY mukainen.
This product is conform with the EC Directive 2006/42/EC.

Vamistaja / Manufacture: * Erwin Halder KG
Osoite / Address: * Erwin-Halder-Strasse 5 - 9
88480 Achstetten-Bronnen
Germany



Tuote / Product: Nostotappi / Lifting Pin
Tyypin / Type: EH 22350.

Käytetty standardi /
Applied standard: DIN EN 13155:2020

Achstetten-Bronnen, maaliskuu 2024

S. Halder
Stefan Halder, Toimitusjohtaja / General Manager