

Öljysilmät

EH 22860.



Tuotekuvaus

Ylipaineettomia säiliöitä varten.

Materiaali

Tiivitysrenkas

- Öljyn ja bensiinin kestävä

Reflektori

- Muovi, valkoinen

Rengasmutteri

- Alumiini Al

Tarkistuslasi

- Pleksilasi (PMMA) lasinkirkas

Asennus

Asennettavissa ilman kierrettä poraukseen Ø H11. Tiivistys tapahtuu rengasmutteria kiristämällä.

Piirustus

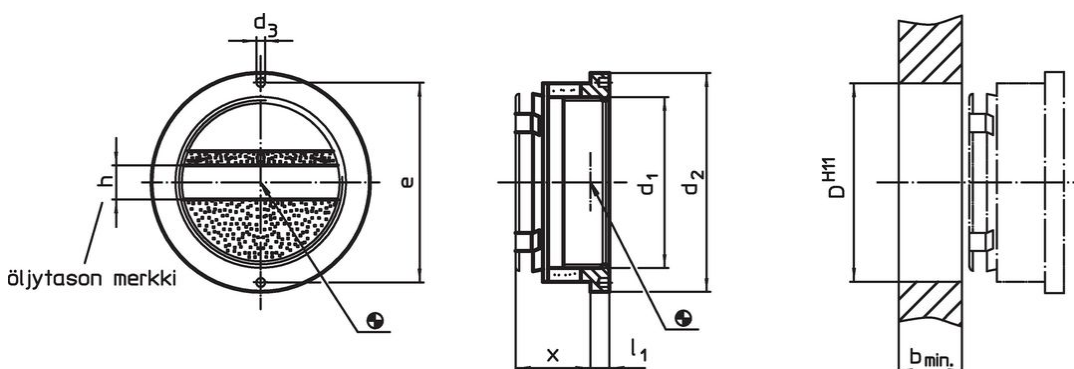

Tilastiedot

Koko (tarkistusaukko) d ₁	Ulkomitat							Kiinnitys- poraus D H11 [mm]	 min. max. [°C]		 [g]	Til.nro
	d ₂	d ₃	x ~ [mm]	l ₁	b min.	h	e					
Ilman öljytasonmerkkiä												
16	25	2,2	15	3,5	9	–	21,0	20	-20	70	9,1	22860.0016
22	35	3,0	15	4,5	10	–	30,0	28	-20	70	18,0	22860.0022
32	45	3,0	18	5,5	12	–	40,0	38	-20	70	34,0	22860.0032
50	64	3,0	22	5,5	14	–	58,5	58	-20	70	87,0	22860.0050
Öljytason merkillä												
16	25	2,2	15	3,5	9	5	21,0	20	-20	70	9,2	22860.0116
22	35	3,0	15	4,5	10	6	30,0	28	-20	70	18,0	22860.0122
32	45	3,0	18	5,5	12	8	40,0	38	-20	70	33,0	22860.0132
50	64	3,0	22	5,5	14	10	58,5	58	-20	70	85,0	22860.0150

Lisätarvikkeet

	Koko (tarkistusaukko) d_1	Ulkomitat		[g]	Til.nro	
		[mm]	d $h9$			e
Asennustyökalu						
	16		2,0	21,0	16	22860.0816
	22		2,8	30,0	30	22860.0822
	32		2,8	40,0	36	22860.0832
	50		2,8	58,5	49	22860.0850

Sovellusesimerkki

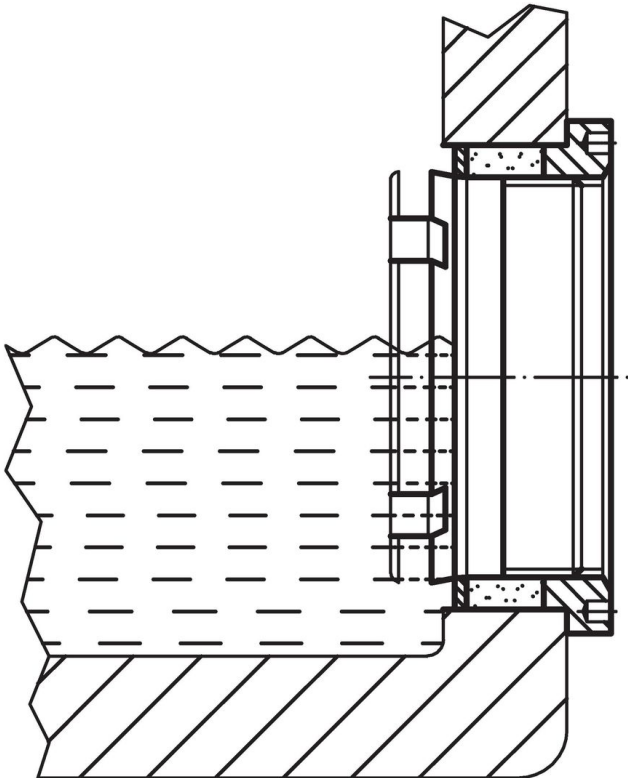

Vaatimuksenmukaisuus

Tarkat sopivuustiedot nähdäksesi valitse haluttu tuotenumero.