

## Paikoitusanturit • itselinjautuvat, pneumaattiset EH 22800.



### Tuotekuvaus

Käytetään jigeissä ja kiinnittimissä koneistamattomien työkalupaleiden (halkaistu kuula, karhennettu pinta) tai esikoneistettujen työkalupaleiden (halkaistu kuula, sileä pinta) paikoituksen valvontaan.

Halkaistun sileäpintaisen kuulan reagoititarkkuus on 0,015 – 0,075 mm työkalupaleesta riippuen, halkaistun karhennetun kuulan reagoititarkkuus on vakio 0,0005 mm.

Järjestelmää valvotaan paineilman paluupadotuksella, näyttö valvontayksikössä (til.nro 22800.0701)

### Materiaali

#### Kuula

- Kuulalaakeriteräs, karkaistu

#### Holkki

- Nuorrutusteräs, nuorrutettu, fosfatoitu

### Lisätietoja

#### Huomioi

Tarkemmat tiedot pyydettyäessä.

#### Lisää tuotteita

- Valvontayksiköt , paikoitusantureille, pneumaattiset

### Piirustus

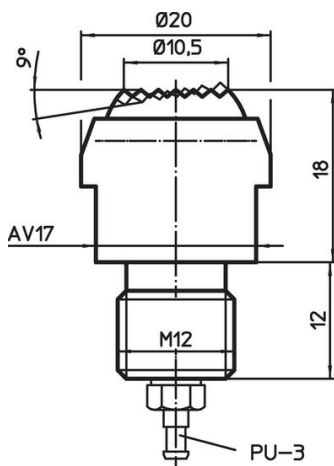

kuva 1

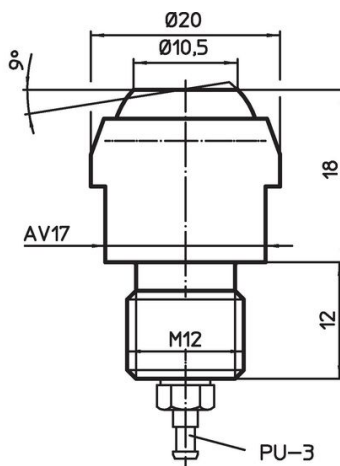

kuva 2

### Tilaustiedot

	Staattinen kuormitettavuus max. [kN]	 [g]	Til.nro
halkaistu kuula, vastepinta karhennettu	15	49	22800.0220
Halkaistu kuula, vastepinta tasainen	15	49	22800.0320

## Sovellusesimerkki

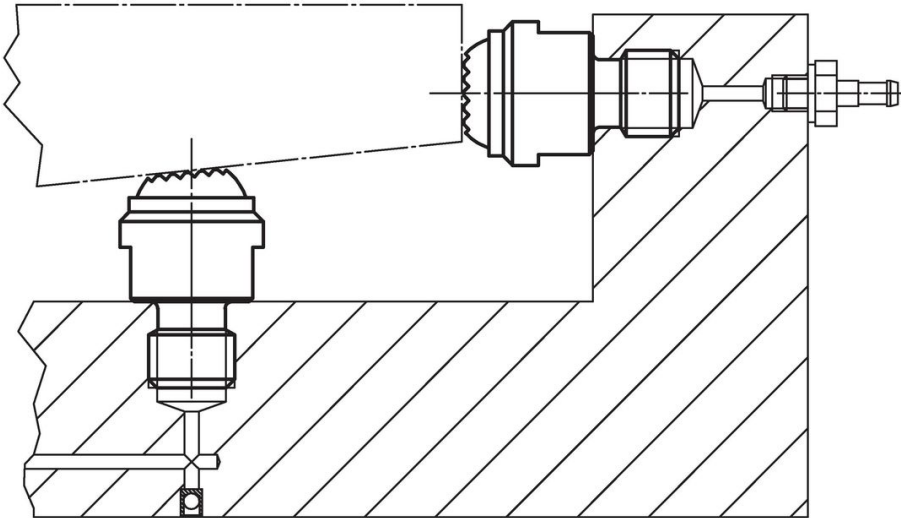

## Vaatumuksenmukaisuus

### RoHS-yhteensopiva

Täyttävät direktiivin 2011/65/EU ja direktiivin 2015/863 vaatimukset.

### Ei sisällä SVHC-aineita

Ei sisällä yli 0,1 % w/w SVHC-aineita - SVHC-luettelo 27.06.2024.

### Ei sisällä Prop 65 aineita

Ei sisällä Proposition 65 -aineita.  
<https://www.P65Warnings.ca.gov/>

### Ei sisällä konfliktimineraaleja

Tämä tuote ei sisällä "konfliktimineraaleiksi" luokiteltuja aineita, kuten tantaalia, tinaa, kultaa tai volframia Kongon demokraattisesta tasavallasta tai sen naapurimaista."