

Paikoitusanturit • pneumaattinen

EH 22800.



Tuotekuvaus

Käytetään jigeissä ja kiinnittimissä esikoneistettujen työkappaleiden paikoituksen valvontaan. Reagointitarkkuus on 0,015-0,075 mm työkappaleen pinnasta riippuen. Kontaktikontrolli tapahtuu paineilman paluupadotuksena, näyttö valvontayksikössä. (til.no. 22800.0612).

Materiaali

Tukinastat

- Työkaluteräs, karkaistu, hiottu

Tiiviste

- PVC

Ruuvi

- Teräs, galvanoitu, laatu 4.8 (ISO 1207)

Liitinnippa

- Messinki

Lisätietoja

Huomioi

Tarkemmat tiedot pyydettyessä.

Lisää tuotteita

- Valvontayksiköt , paikoitusantureille, pneumaattiset

Piirustus

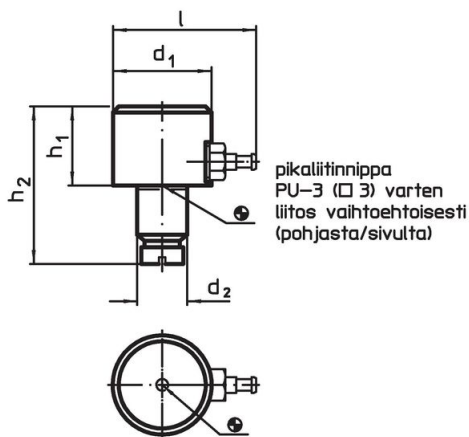

kuva 1

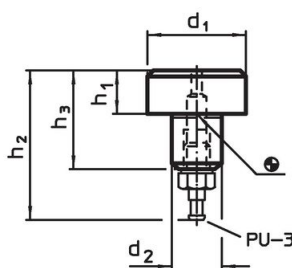

kuva 2

Tilaustiedot

d ₁	h ₁ h ₉	d ₂ n ₆	Ulkomitat			I	[g]	Til.nro
			h ₂	h ₃	[mm]			
liitos pohjasta/sivusta – Kuva 1								
16	13	8	27,0	–	28,0	24	22800.0010	
25	20	12	39,0	–	36,5	93	22800.0020	
liitos pohjasta – Kuva 2								
16	5	8	28,5	15	–	12	22800.0100	

Sovellusesimerkki

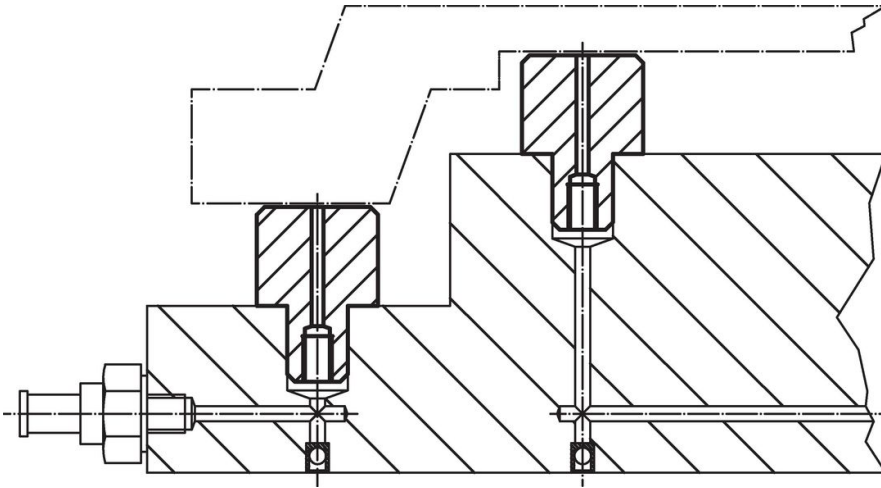

Vaatimuksenmukaisuus

Tarkat sopivuustiedot nähdäksesi valitse haluttu tuotenumero.