

Paikoitusanturit • pneumaattinen

22800.0100



Tuotekuvaus

Käytetään jigeissä ja kiinnittimissä esikoneistettujen työkappaleiden paikoituksen valvontaan. Reagointitarkkuus on 0,015-0,075 mm työkappaleen pinnasta riippuen. Kontaktikontrolli tapahtuu paineilman paluupadotuksena, näyttö valvontayksikössä. (til.no. 22800.0612).

Materiaali

Tukinastat

- Työkaluteräs, karkaistu, hiottu

Tiiviste

- PVC

Ruuvi

- Teräs, galvanoitu, laatu 4.8 (ISO 1207)

Liitinnippa

- Messinki

Lisätietoja

Huomioi

Tarkemmat tiedot pyydettyessä.

Lisää tuotteita

- Valvontayksiköt , paikoitusantureille, pneumaattiset

Piirustus

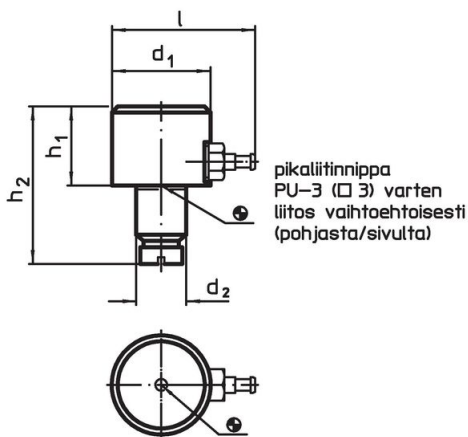

kuva 1

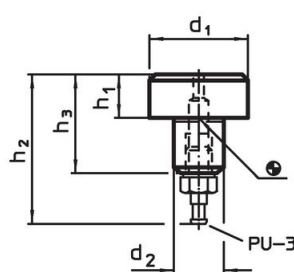

kuva 2

Tilaustiedot

| d ₁ | h ₁ h ₉ | Ulkomitat | | | h ₃ | [g] | Til.nro |
|--------------------------|----------------------------------|----------------------|------|--|----------------|-----|------------|
| | | d ₂ n6 | [mm] | | | | |
| liitos pohjasta – Kuva 2 | | | | | | | |
| 16 | 5 | 8 | 28,5 | | 15 | 12 | 22800.0100 |

Sovellusesimerkki

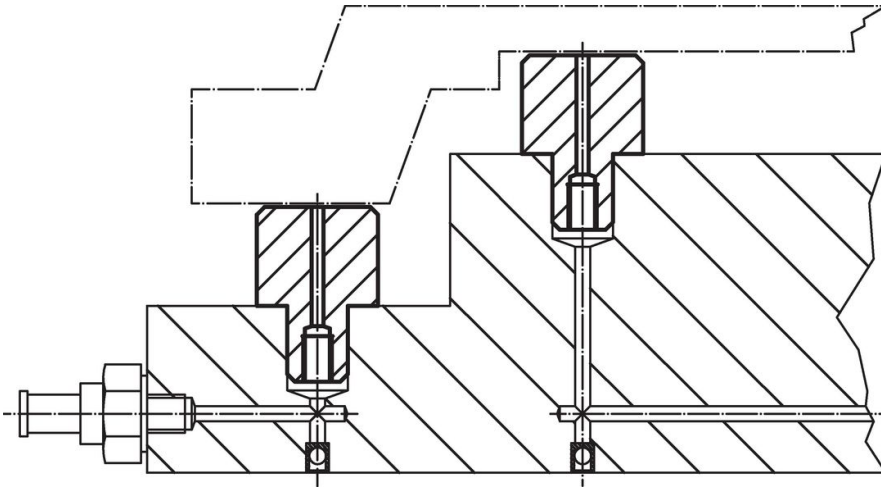

Vaatimuksenmukaisuus

RoHS-yhteensopiva

Sisältää lyijyä - yhteensopiva poikkeusten 6a / 6b / 6c mukaisesti

Sisältää SVHC-aineita > 0,1 % w/w

Sisältää lyijyä - SVHC-luettelo 23.01.2024

Sisältää Prop 65 aineita



Altistuminen lyijylle voi aiheuttaa syöpää ja heldelmättömyyttä
<https://www.P65Warnings.ca.gov/>

Ei sisällä konfliktimineraaleja

Tämä tuote ei sisällä "konfliktimineraaleiksi" luokiteltuja aineita, kuten tantaalia, tinaa, kultaa tai volframia Kongon demokraattisesta tasavallasta tai sen naapurimaista."