

## Elementos de bridaje

EH 23700.

### INSTRUCCIONES DE MONTAJE

#### Acabado

Acero pavonado, pasador: acero especial, piezas de desgaste endurecidas.

#### Nota

Todos los elementos de bridaje están fijados firmemente y con total seguridad sobre el plato de la máquina o el dispositivo, simplemente cerrando la tuerca central.

Cierre de la tuerca de pretensión

#### Ventajas

- Rápido, seguro, simple, compacto.
- Adaptación de la altura gracias a los elementos intermedios.
- Fijación del elemento de base por varilla roscada, tuerca en T o tornillo con cabeza cilíndrica.

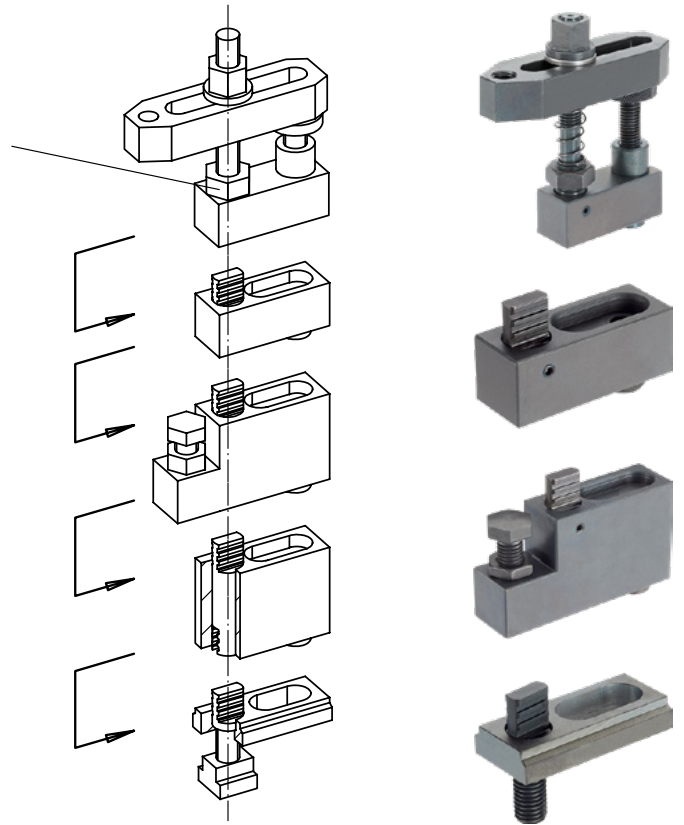

### ESQUEMA DE MONTAJE

