

Bisagras • Zamak, con posiciones de bloqueo

EH 25164.

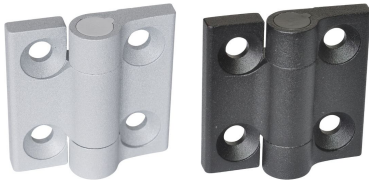

Descripción del Producto

Las bisagras de zamak con posiciones de bloqueo mantienen la puerta y las tapas en posiciones fijas. Evita cierres o aperturas automáticas no deseadas. Esta es una ventaja, por ejemplo, al llenar máquinas e instalaciones o durante el mantenimiento y las reparaciones.

La versión con las posiciones de bloqueo -3° y 117° (croquis 2) también garantiza que la puerta o la tapa presione ligeramente contra el marco del cuerpo en -3° cuando está cerrada.

Estas bisagras de zinc fundido a presión se caracterizan por su diseño simple y atemporal.

Material

Cuerpo

- Zamak, recubierto en plástico, plata, similar al RAL 9006, acabado mate
- Zamak, recubierto en plástico, negro, similar al RAL 9005, acabado mate

Eje

- Acero inoxidable 1.4305

Muelle

- Alambre de acero para muelles

Más información



Otros productos

- Placas Separadoras, para bisagras
- Placas Roscadas, para bisagras

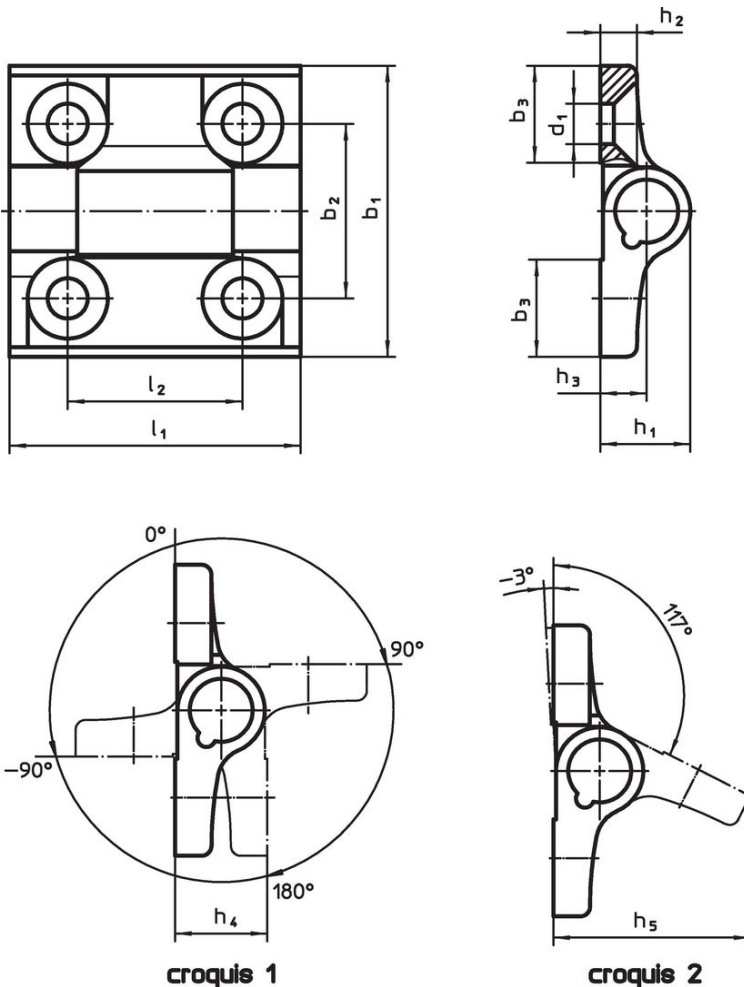
Dibujo



Información para el pedido

Dimensiones												 máx. [°C]	 [g]	Referencia
b ₁	l ₁	b ₂	b ₃	d ₁	h ₁	h ₂	h ₃	h ₄	h ₅	l ₂	[mm]			
posiciones de indexación -90°, 0°, 90° y 180° – croquis 1, Zamak, plata														
60	60	36	20	8,3	18,5	7,5	9,5	19	40,5	36	80	152	25164.0005	
posiciones de indexación -90°, 0°, 90° y 180° – croquis 1, Zamak, negro														
60	60	36	20	8,3	18,5	7,5	9,5	19	40,5	36	80	152	25164.0105	
posiciones de indexación -3° y 117° – croquis 2, Zamak, plata														
60	60	36	20	8,3	18,5	7,5	9,5	19	40,5	36	80	152	25164.0010	
posiciones de indexación -3° y 117° – croquis 2, Zamak, negro														
60	60	36	20	8,3	18,5	7,5	9,5	19	40,5	36	80	152	25164.0110	

Cumplimiento

Para obtener información detallada sobre el cumplimiento, seleccione el número de artículo deseado.