

## Mordazas Intercambiables · para mordazas, con efecto oblicuo

23231.0030



### Descripción del Producto

Estas mordazas son accesorios para el tornillo de banco EH 23231.

### Material

#### Cuerpo

- Acero cementado, templado

### Montaje

La base (croquis 1) se fija al adaptador de la mordaza de sujeción con los tornillos estándar suministrados. Las mordazas intercambiables - sujetas por 2 imanes - se pueden insertar e intercambiar manualmente.

Instrucciones de montaje y desmontaje:

1. Tire de la mordaza hacia arriba manualmente hasta que el perno de alineamiento salga de la ranura.
2. Saque la pieza.
3. Una nueva mordaza se puede insertar.

### Más información

### Notas

Se incluyen tornillos de apriete.

### Dibujo

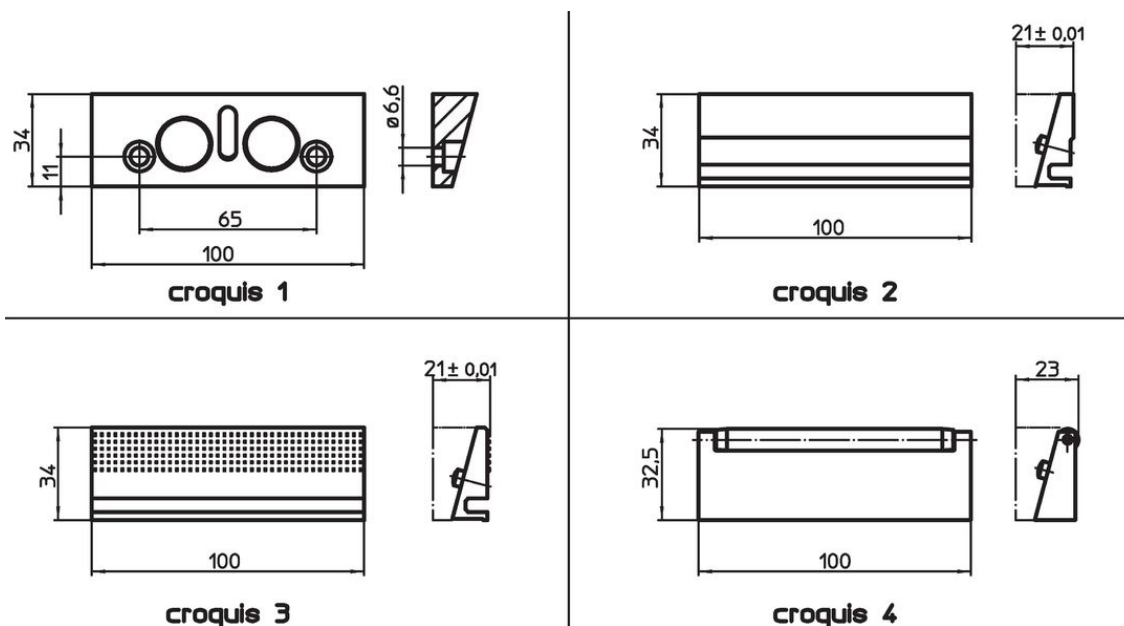

### Información para el pedido

Dimensión nominal [mm]	 [g]	Referencia
base de apoyo de acero cementado – croquis 1		
100	289	23231.0030

## Ejemplo de aplicación



## Cumplimiento

### Cumple con RoHS

Cumple con la Directiva 2011/65/UE y la Directiva 2015/863.

### No contiene sustancias SVHC

Ninguna sustancia SVHC con más del 0,1% p/p contenida - Lista SVHC [REACH] desde 23.01.2024.

### No contiene sustancias de la Proposición 65

No se incluyen sustancias de la Propuesta 65.  
<https://www.P65Warnings.ca.gov/>

### Libre de Materiales Conflictivos

Este producto no contiene ninguna sustancia designada como "minerales en conflicto" como tantalio, estaño, oro o tungsteno de la República Democrática del Congo o países adyacentes.