

Silikonové dorazy · tvar komolého kužele

EH 25151.



Popis produktu

Díky vysoké čistotě použitých materiálů je toto provedení určeno pro nasazení v provozech s vysokými hygienickými požadavky (např. v potravinářství).

Použitelný jako pružný koncový doraz, noha atd.

Dorazy ze silikonkaučuku mají vyšší rozsah pracovní teploty než dorazy z přírodního kaučuku. Tvrdost je 55 ± 5 ° Shore A. Jiné tvrdosti (40 ± 5 ° Shore A a 70 ± 5 ° Shore A) dle poptávky.

Materiál

Podložka

- Nerez 1.4301

Závitová vložka

- Nerez 1.4301

Základní těleso

- Silikonkaučuk

Šroub

- Nerez 1.4301

Další informace

Další produkty

- Gumové dorazy, tvar komolého kužele

Výkres s rozměry

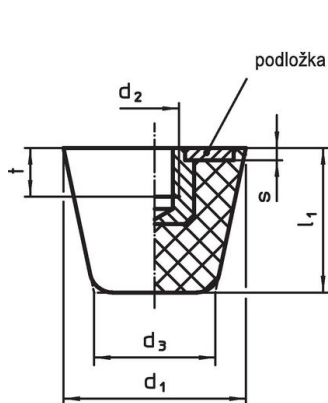

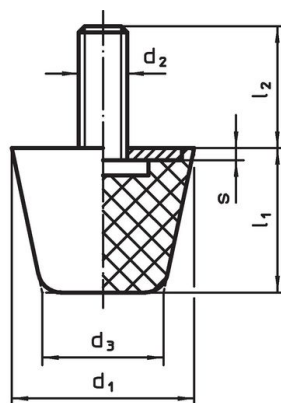

Obr. 1



Obr. 2

Informace pro objednání

Rozměry							Tuhost pružiny R ~ [N/mm]	Zatížitelnost max. [N]	Zdvih pružiny ~ [mm]	min. max. [°C]		Obj. č.
d ₁	d ₂	l ₂	d ₃	l ₁	s	t				min.	max.	
s vnitřním závitem – obrázek 1												
19	M 5	–	12,0	16,0	2	5	63	250	4,0	-30	200	25151.0019
25	M 6	–	16,5	20,5	2	6	90	460	5,1	-30	200	25151.0025
32	M 8	–	21,0	26,0	2	8	117	760	6,5	-30	200	25151.0032
38	M 8	–	24,5	32,0	2	8	113	900	8,0	-30	200	25151.0038
50	M10	–	32,0	43,0	2	10	148	1580	10,7	-30	200	25151.0050
se šroubem – obrázek 2												
19	M 5	6	12,0	16,0	2	–	63	250	4,0	-30	200	25151.0119
19	M 5	10	12,0	16,0	2	–	63	250	4,0	-30	200	25151.0120
19	M 5	20	12,0	16,0	2	–	63	250	4,0	-30	200	25151.0121
25	M 6	8	16,5	20,5	2	–	90	460	5,1	-30	200	25151.0125
25	M 6	12	16,5	20,5	2	–	90	460	5,1	-30	200	25151.0126
25	M 6	25	16,5	20,5	2	–	90	460	5,1	-30	200	25151.0127
32	M 8	10	21,0	26,0	2	–	117	760	6,5	-30	200	25151.0132
32	M 8	16	21,0	26,0	2	–	117	760	6,5	-30	200	25151.0133
32	M 8	30	21,0	26,0	2	–	117	760	6,5	-30	200	25151.0134
38	M 8	10	24,5	32,0	2	–	113	900	8,0	-30	200	25151.0138
38	M 8	16	24,5	32,0	2	–	113	900	8,0	-30	200	25151.0139

d ₁	d ₂	Rozměry					t	Tuhost pružiny R ~ [N/mm]	Zatížitelnost max. [N]	Zdvih pružiny ~ [mm]	 min. max. [°C]		 [g]	Obj. č.
		l ₂	d ₃	l ₁	s	[mm]								
38	M 8	30	24,5	32,0	2	-	113	900	8,0	-30	200	50,0	25151.0140	
50	M10	12	32,0	43,0	2	-	148	1580	10,7	-30	200	95,0	25151.0150	
50	M10	20	32,0	43,0	2	-	148	1580	10,7	-30	200	99,0	25151.0151	
50	M10	40	32,0	43,0	2	-	148	1580	10,7	-30	200	108,0	25151.0152	

Shoda

Vyhovuje RoHS

V souladu se směrnicí 2011/65/EU a směrnicí 2015/863.

Neobsahuje látky SVHC

Žádné látky SVHC s obsahem vyšším než 0,1% hm. - seznam SVHC k 27.06.2024.

Neobsahuje látky Proposition 65

Neobsahuje látky Proposition 65.

<https://www.P65Warnings.ca.gov/>

Bez konfliktních minerálů

Tento produkt neobsahuje žádné látky označené jako "konfliktní minerály" jako je tantal, cín, zlato nebo wolfram z Demokratické republiky Kongo nebo sousedních zemí.