

## Lanka EH 22400.



### Popis produktu

Toto lanko slouží k upevnění na zajišťovací čep EH 22340., EH 22350., EH 22370. a EH 22380., ale taktéž na čep s kuličkami stahovací EH 22360. a čep s odpruženými kuličkami EH 22400. jako pojistka proti ztrátě.

### Materiál

#### Upevňovací kroužek

- Nerez

#### Očko

- Nerez
- Mosaz, cínovaná

#### Lanko

- Nerez
- Termoplast PA 6, šedá
- Termoplast PUR, černá, vyplněno vlákny

#### Opláštění lanka

- Bez opláštění
- Termoplast PA 6, černé opláštění
- Termoplast PA 6, čiré opláštění
- Termoplast PVC, zelené opláštění (transparentní)
- termoplast PA 6, šedá
- Termoplast PUR, černá

### Montáž

Montáž svorky (obr. 5/6) na čep s kuličkami - jemným naklepnutím. Demontáž - vycvaknutím svorky pomocí šroubováku. U termoplastového provedení (obr. 7) odstranit po upevnění přesahující konce. Spirálovité provedení (obr. 8) s velkou využitelnou délkou.

### Další informace

#### Poznámky

Nestandardní provedení dle poptávky. Provedení obr. 3 a obr. 4 odpovídají MIL-DTL-83420.

#### Další produkty

- Lanka, pro čep se závitovými segmenty, samojistný, s hvězdicí
- Lanka, dle DAN80
- Lanka, dle NSA5732

Výkres s rozměry

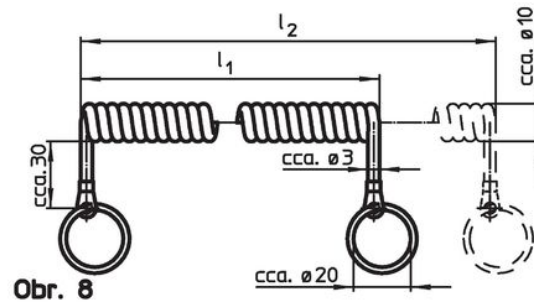
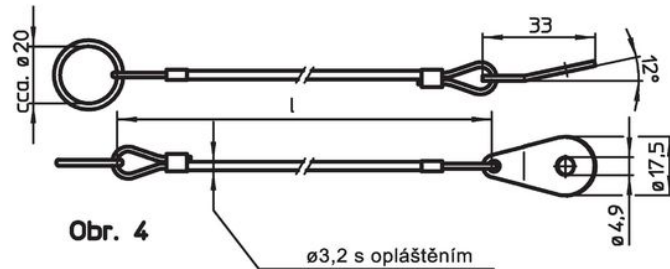
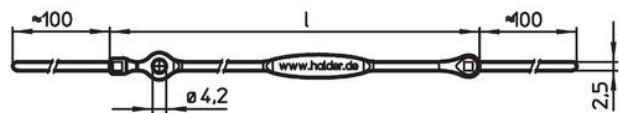
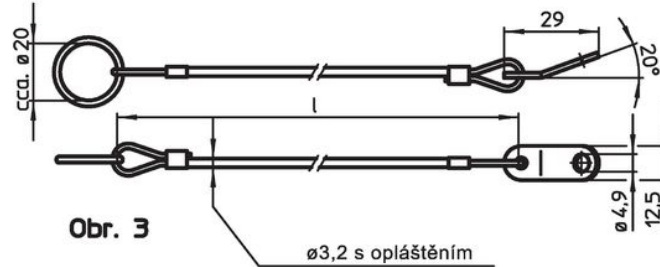
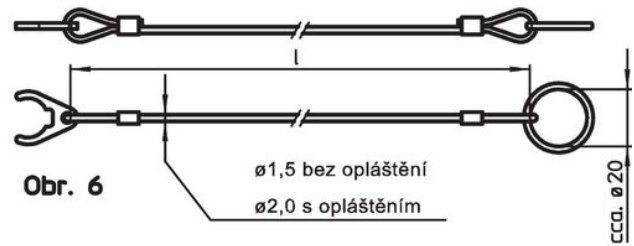
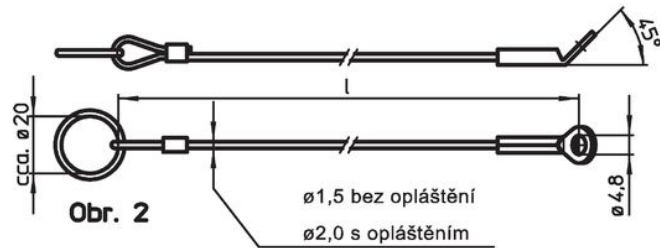
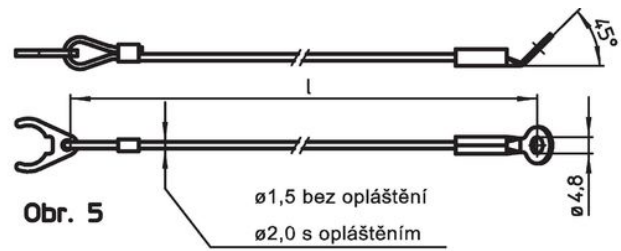
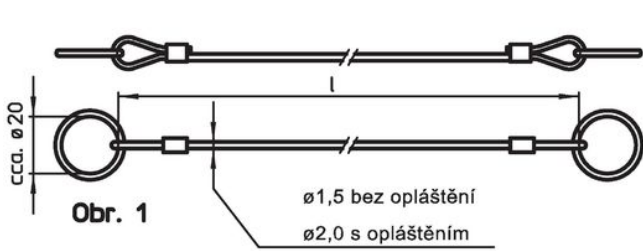

Informace pro objednání

l	Rozměry		Pro velikost	max.	[g]	Obj. č.
	$l_1$	$l_2$ max.				
<b>nerez, se dvěma kroužky – obrázek 1, Termoplast PA 6, černé opláštění</b>						
150	-	-	-	80	7,8	22400.0940 <sup>1)</sup>
200	-	-	-	80	8,4	22400.0941 <sup>1)</sup>
300	-	-	-	80	9,7	22400.0943 <sup>1)</sup>
<b>nerez, se dvěma kroužky – obrázek 1, Termoplast PA 6, čiré opláštění</b>						
150	-	-	-	80	7,8	22400.0950 <sup>1)</sup>
200	-	-	-	80	8,4	22400.0952 <sup>1)</sup>
300	-	-	-	80	9,7	22400.0956 <sup>1)</sup>
<b>nerez, se dvěma kroužky – obrázek 1, Bez opláštění</b>						
150	-	-	-	250	7,4	22400.0930 <sup>1)</sup>
200	-	-	-	250	7,9	22400.0931 <sup>1)</sup>
300	-	-	-	250	8,9	22400.0933 <sup>1)</sup>

<sup>1)</sup> nevhodné pro čep s kuličkami, samojistný, jednoduché provedení

<sup>2)</sup> pro čep s kuličkami, samojistný, jednoduché provedení

l	Rozměry		Pro velikost [mm]	max. [°C]	[g]	Obj. č.
	l <sub>1</sub> [mm]	l <sub>2</sub> max.				
<b>nerez, s kroužkem a očkem – obrázek 2, Termoplast PA 6, černé opláštění</b>						
150	–	–	–	80	7,7	22400.0945 <sup>1)</sup>
200	–	–	–	80	7,5	22400.0946 <sup>1)</sup>
300	–	–	–	80	8,6	22400.0948 <sup>1)</sup>
<b>nerez, s kroužkem a očkem – obrázek 2, Termoplast PA 6, čiré opláštění</b>						
150	–	–	–	80	7,7	22400.0960 <sup>1)</sup>
200	–	–	–	80	7,5	22400.0962 <sup>1)</sup>
300	–	–	–	80	8,6	22400.0966 <sup>1)</sup>
<b>nerez, s kroužkem a očkem – obrázek 2, Bez opláštění</b>						
150	–	–	–	250	6,6	22400.0935 <sup>1)</sup>
200	–	–	–	250	7,0	22400.0936 <sup>1)</sup>
300	–	–	–	250	8,0	22400.0938 <sup>1)</sup>
<b>nerez, s plechovým pravouhlejším úchytem a kroužkem – obrázek 3, Termoplast PVC, zelené opláštění (transparentní)</b>						
150	–	–	–	80	11,0	22400.1301 <sup>1)</sup>
200	–	–	–	80	12,0	22400.1302 <sup>1)</sup>
300	–	–	–	80	14,0	22400.1303 <sup>1)</sup>
<b>nerez, s plechovým úchytem ve tvaru kapky a kroužkem – obrázek 4, Termoplast PVC, zelené opláštění (transparentní)</b>						
150	–	–	–	80	11,0	22400.1311 <sup>1)</sup>
200	–	–	–	80	12,0	22400.1312 <sup>1)</sup>
300	–	–	–	80	14,0	22400.1313 <sup>1)</sup>
<b>nerez, se svorkou a očkem – obrázek 5, Termoplast PA 6, čiré opláštění</b>						
150	–	–	5/ 6	80	6,2	22400.1001 <sup>2)</sup>
150	–	–	8/10	80	7,1	22400.1021 <sup>2)</sup>
150	–	–	12/16	80	8,2	22400.1041 <sup>2)</sup>
150	–	–	20/25	80	11,0	22400.1061 <sup>2)</sup>
200	–	–	5/ 6	80	6,8	22400.1002 <sup>2)</sup>
200	–	–	8/10	80	7,7	22400.1022 <sup>2)</sup>
200	–	–	12/16	80	8,9	22400.1042 <sup>2)</sup>
200	–	–	20/25	80	12,0	22400.1062 <sup>2)</sup>
300	–	–	5/ 6	80	8,0	22400.1003 <sup>2)</sup>
300	–	–	8/10	80	8,9	22400.1023 <sup>2)</sup>
300	–	–	12/16	80	10,0	22400.1043 <sup>2)</sup>
300	–	–	20/25	80	13,0	22400.1063 <sup>2)</sup>
<b>nerez, se svorkou a očkem – obrázek 5, Termoplast PA 6, černé opláštění</b>						
150	–	–	5/ 6	80	6,2	22400.1101 <sup>2)</sup>
150	–	–	8/10	80	7,1	22400.1121 <sup>2)</sup>
150	–	–	12/16	80	8,2	22400.1141 <sup>2)</sup>
150	–	–	20/25	80	11,0	22400.1161 <sup>2)</sup>
200	–	–	5/ 6	80	6,8	22400.1102 <sup>2)</sup>
200	–	–	8/10	80	7,7	22400.1122 <sup>2)</sup>
200	–	–	12/16	80	8,9	22400.1142 <sup>2)</sup>
200	–	–	20/25	80	12,0	22400.1162 <sup>2)</sup>
300	–	–	5/ 6	80	8,0	22400.1103 <sup>2)</sup>
300	–	–	8/10	80	8,9	22400.1123 <sup>2)</sup>
300	–	–	12/16	80	10,0	22400.1143 <sup>2)</sup>
300	–	–	20/25	80	13,0	22400.1163 <sup>2)</sup>
<b>nerez, se svorkou a očkem – obrázek 5, Bez opláštění</b>						
150	–	–	5/ 6	250	5,8	22400.1201 <sup>2)</sup>
150	–	–	8/10	250	6,7	22400.1221 <sup>2)</sup>
150	–	–	12/16	250	7,9	22400.1241 <sup>2)</sup>
150	–	–	20/25	250	11,0	22400.1261 <sup>2)</sup>



<sup>1)</sup> nevhodné pro čep s kuličkami, samojistný, jednoduché provedení

<sup>2)</sup> pro čep s kuličkami, samojistný, jednoduché provedení

l	Rozměry		Pro velikost	max. [°C]	[g]	Obj. č.
	l <sub>1</sub> [mm]	l <sub>2</sub> max.				
200	–	–	5/ 6	250	6,3	22400.1202 <sup>2)</sup>
200	–	–	8/10	250	7,2	22400.1222 <sup>2)</sup>
200	–	–	12/16	250	8,4	22400.1242 <sup>2)</sup>
200	–	–	20/25	250	11,0	22400.1262 <sup>2)</sup>
300	–	–	5/ 6	250	7,3	22400.1203 <sup>2)</sup>
300	–	–	8/10	250	8,2	22400.1223 <sup>2)</sup>
300	–	–	12/16	250	9,5	22400.1243 <sup>2)</sup>
300	–	–	20/25	250	13,0	22400.1263 <sup>2)</sup>
<b>nerez, se svorkou a kroužkem – obrázek 6, Termoplast PA 6, čiré opláštění</b>						
150	–	–	5/ 6	80	6,3	22400.1011 <sup>2)</sup>
150	–	–	8/10	80	7,3	22400.1031 <sup>2)</sup>
150	–	–	12/16	80	8,4	22400.1051 <sup>2)</sup>
150	–	–	20/25	80	11,0	22400.1071 <sup>2)</sup>
200	–	–	5/ 6	80	7,0	22400.1012 <sup>2)</sup>
200	–	–	8/10	80	7,8	22400.1032 <sup>2)</sup>
200	–	–	12/16	80	9,0	22400.1052 <sup>2)</sup>
200	–	–	20/25	80	12,0	22400.1072 <sup>2)</sup>
300	–	–	5/ 6	80	8,2	22400.1013 <sup>2)</sup>
300	–	–	8/10	80	9,0	22400.1033 <sup>2)</sup>
300	–	–	12/16	80	10,0	22400.1053 <sup>2)</sup>
300	–	–	20/25	80	13,0	22400.1073 <sup>2)</sup>
<b>nerez, se svorkou a kroužkem – obrázek 6, Termoplast PA 6, černé opláštění</b>						
150	–	–	5/ 6	80	6,3	22400.1111 <sup>2)</sup>
150	–	–	8/10	80	7,3	22400.1131 <sup>2)</sup>
150	–	–	12/16	80	8,4	22400.1151 <sup>2)</sup>
150	–	–	20/25	80	11,0	22400.1171 <sup>2)</sup>
200	–	–	5/ 6	80	7,0	22400.1112 <sup>2)</sup>
200	–	–	8/10	80	7,8	22400.1132 <sup>2)</sup>
200	–	–	12/16	80	9,0	22400.1152 <sup>2)</sup>
200	–	–	20/25	80	12,0	22400.1172 <sup>2)</sup>
300	–	–	5/ 6	80	8,2	22400.1113 <sup>2)</sup>
300	–	–	8/10	80	9,0	22400.1133 <sup>2)</sup>
300	–	–	12/16	80	10,0	22400.1153 <sup>2)</sup>
300	–	–	20/25	80	13,0	22400.1173 <sup>2)</sup>
<b>nerez, se svorkou a kroužkem – obrázek 6, Bez opláštění</b>						
150	–	–	5/ 6	250	5,9	22400.1211 <sup>2)</sup>
150	–	–	8/10	250	6,8	22400.1231 <sup>2)</sup>
150	–	–	12/16	250	8,0	22400.1251 <sup>2)</sup>
150	–	–	20/25	250	11,0	22400.1271 <sup>2)</sup>
200	–	–	5/ 6	250	6,4	22400.1212 <sup>2)</sup>
200	–	–	8/10	250	7,3	22400.1232 <sup>2)</sup>
200	–	–	12/16	250	8,5	22400.1252 <sup>2)</sup>
200	–	–	20/25	250	12,0	22400.1272 <sup>2)</sup>
300	–	–	5/ 6	250	7,4	22400.1213 <sup>2)</sup>
300	–	–	8/10	250	8,6	22400.1233 <sup>2)</sup>
300	–	–	12/16	250	9,5	22400.1253 <sup>2)</sup>
300	–	–	20/25	250	13,0	22400.1273 <sup>2)</sup>

<sup>1)</sup> nevhodné pro čep s kuličkami, samojistný, jednoduché provedení

<sup>2)</sup> pro čep s kuličkami, samojistný, jednoduché provedení

l	Rozměry		Pro velikost [mm]	 max. [°C]	 [g]	Obj. č.
	l <sub>1</sub> [mm]	l <sub>2</sub> max.				
<b>plastové lanko s oboustrannou utahovací smyčkou – obrázek 7, termoplast PA 6, šedá</b>						
150	–	–	–	80	1,8	<a href="#">22400.0970</a>
250	–	–	–	80	2,4	<a href="#">22400.0974</a>
<b>spirálovité, se dvěma kroužky – obrázek 8, Termoplast PUR, černá</b>						
–	100	600	–	80	15,0	<a href="#">22400.0980<sup>1)</sup></a>
–	200	1200	–	80	16,0	<a href="#">22400.0982<sup>1)</sup></a>

<sup>1)</sup> nevhodné pro čep s kuličkami, samojistný, jednoduché provedení

<sup>2)</sup> pro čep s kuličkami, samojistný, jednoduché provedení

Příklad použití

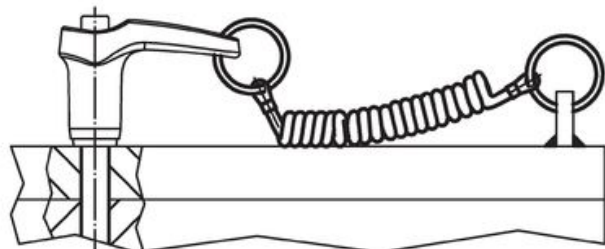
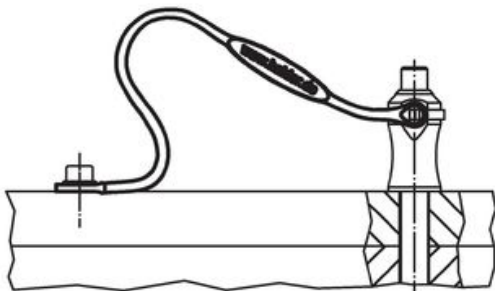
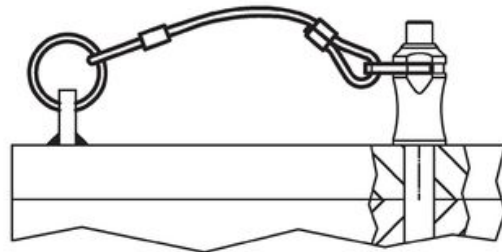
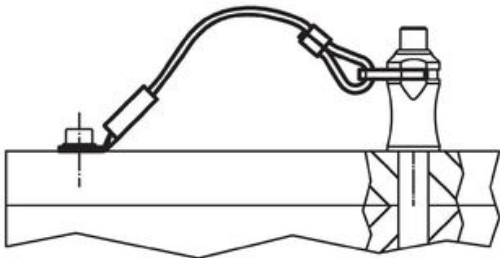
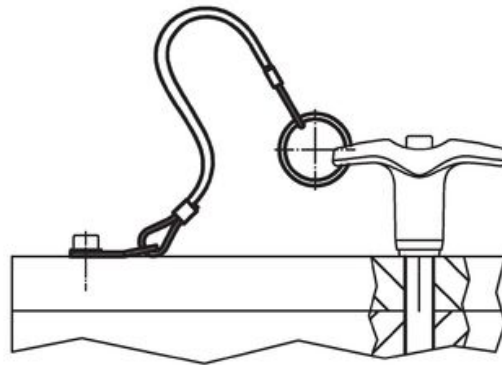
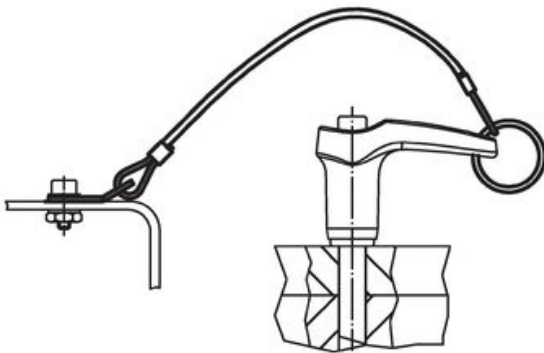
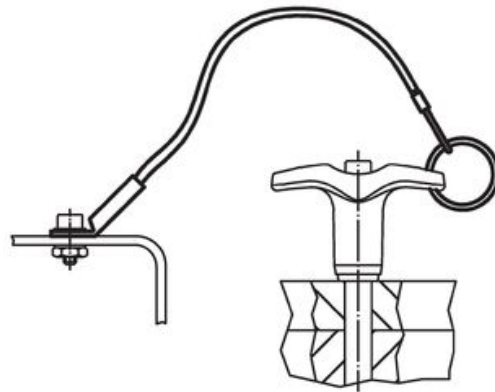
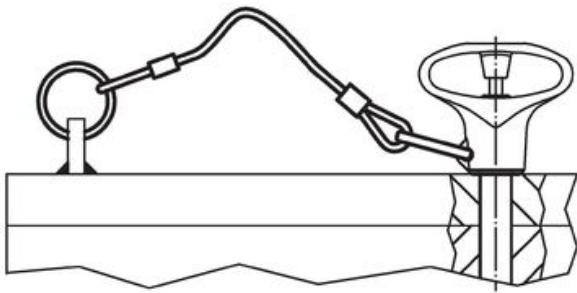

## Shoda

### Vyhovuje RoHS

V souladu se směrnicí 2011/65/EU a směrnicí 2015/863.

### Neobsahuje látky SVHC

Žádné látky SVHC s obsahem vyšším než 0,1% hm. - seznam SVHC k 23.01.2024.

### Neobsahuje látky Proposition 65

Neobsahuje látky Proposition 65.

<https://www.P65Warnings.ca.gov/>

### Bez konfliktních minerálů

Tento produkt neobsahuje žádné látky označené jako "konfliktní minerály" jako je tantal, cín, zlato nebo wolfram z Demokratické republiky Kongo nebo sousedních zemí.