

Odpružené elementy • s otáčivou kuličkou a zářezem

EH 22051.



Popis produktu

Odpružené elementy mohou být použity k aretaci, také jako přitlačný nebo odtlačující prvek. Otáčivé uložení kuličky umožňuje její odvalování a tím minimalizuje otěr protikusů. Navíc v závislosti na tvaru protikusů pomáhá k lepšímu zajištění. Další výhodou v plastu uložené kuličky je elektrická izolace.

Materiál

Pouzdro

- Automatová ocel, bryněvaná
- Nerez 1.4305

Uložení

- plast

Koule

- Ložisková ocel, tvrzená
- Nerez, tvrzená

Pružina

- Nerez

Značení

Standardní pružina: bez značení

Zesílená pružina: dvě podélné značky



standardní pružina



zesílená pružina

Další informace

Poznámky

Nestandardní provedení dle poptávky.
Odpružené elementy jsou speciálně zkušeny na zdvih a sílu pružiny.

Odkazy

Zajištění závitu dle poptávky, viz. příloha -
Technická data -
Výpočet silových poměrů, viz. příloha -
Technická data -

Další produkty

- Locators, with bore hole, for spring plungers
- Locators, smooth, for spring plungers
- Držáky, pro odpružené elementy

Výkres s rozměry

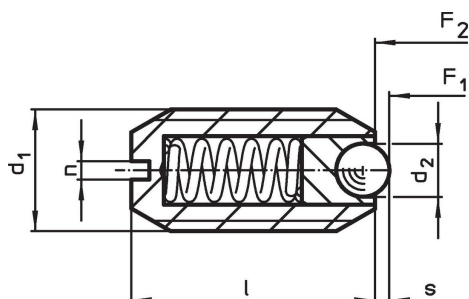

Informace pro objednání

Rozměry				Zdvih s	Síla pružiny ¹⁾		min. max.		Obj. č.	
d ₁	d ₂	l	n		F ₁ ~	F ₂ ~	[°C]			
[mm]				[mm]	[N]				[g]	
automatová ocel, standardní pružina										
M 5	2,0	12	0,8	0,50	4,8	6,8	-30	90	0,8	22051.0005
M 6	2,5	14	1,0	0,70	6,3	10,0	-30	90	1,5	22051.0006
M 8	3,5	16	1,2	0,95	16,0	24,0	-30	90	3,3	22051.0008
M10	4,5	19	1,5	1,40	18,8	31,7	-30	90	5,9	22051.0010
M12	6,5	22	2,0	2,50	24,0	49,0	-30	90	9,3	22051.0012
M16	8,5	24	2,0	3,10	38,0	68,0	-30	90	20,0	22051.0016

¹⁾ statistická střední hodnota

Rozměry				Zdvih s [mm]	Síla pružiny ¹⁾		min. max.		[g]	Obj. č.
d ₁	d ₂	l	n		F ₁ ~ [N]	F ₂ ~ [N]	[°C]			
[mm]										
automatová ocel, zesílená pružina										
M 5	2,0	12	0,8	0,50	10,0	14,0	-30	90	0,9	22051.0205
M 6	2,5	14	1,0	0,70	11,0	16,0	-30	90	1,5	22051.0206
M 8	3,5	16	1,2	0,95	23,0	40,0	-30	90	3,3	22051.0208
M10	4,5	19	1,5	1,40	28,0	54,3	-30	90	6,0	22051.0210
M12	6,5	22	2,0	2,50	36,5	77,3	-30	90	9,4	22051.0212
M16	8,5	24	2,0	3,10	50,0	88,7	-30	90	20,0	22051.0216
nerez, standardní pružina										
M 5	2,0	12	0,8	0,50	4,8	6,8	-30	90	0,9	22051.0405
M 6	2,5	14	1,0	0,70	6,3	10,0	-30	90	1,5	22051.0406
M 8	3,5	16	1,2	0,95	16,0	24,0	-30	90	3,3	22051.0408
M10	4,5	19	1,5	1,40	18,8	31,7	-30	90	5,9	22051.0410
M12	6,5	22	2,0	2,50	24,0	49,0	-30	90	9,4	22051.0412
M16	8,2	24	2,0	3,10	38,0	68,0	-30	90	20,0	22051.0416
nerez, zesílená pružina										
M 5	2,0	12	0,8	0,50	10,0	14,0	-30	90	0,9	22051.0605
M 6	2,5	14	1,0	0,70	11,0	16,0	-30	90	1,5	22051.0606
M 8	3,5	16	1,2	0,95	23,0	40,0	-30	90	3,4	22051.0608
M10	4,5	19	1,5	1,40	28,0	54,3	-30	90	6,0	22051.0610
M12	6,5	22	2,0	2,50	36,5	77,3	-30	90	9,5	22051.0612
M16	8,5	24	2,0	3,10	50,0	88,7	-30	90	20,0	22051.0616

¹⁾ statistická střední hodnota

Příklad použití

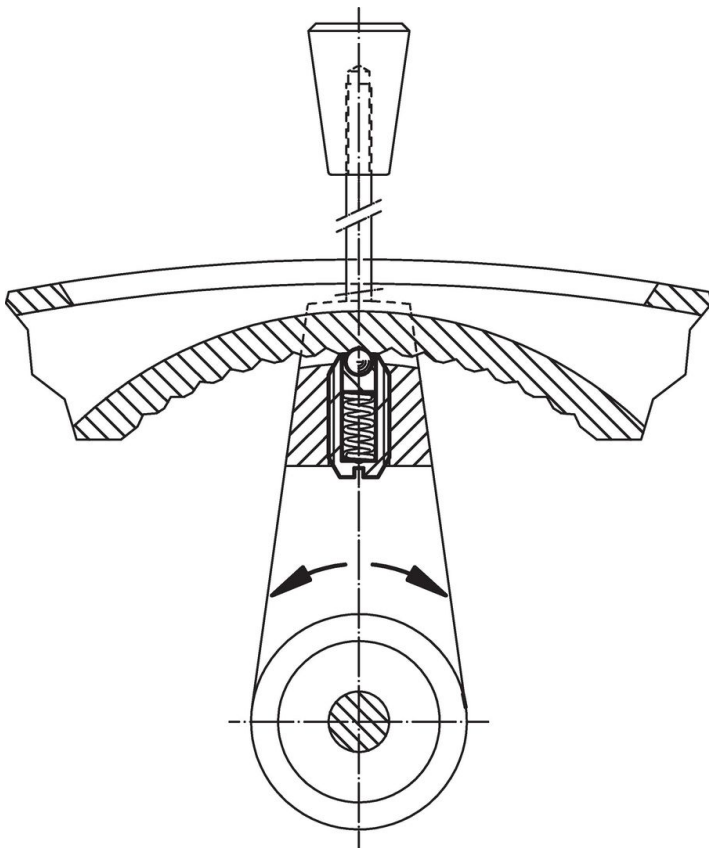

Shoda

Pro podrobné informace o shodě vyberte, prosím, požadované číslo výrobku.