

## Rychloupínače s excentrem • s vnitřním závitem

23390.0002



### Popis produktu

K rychlému upnutí a uvolnění dílu bez jeho nechtěného pootočení.  
U provedení "nastavitelný" (obr. 2) se dá měnit poloha páčky pomocí stavěcí matice.

### Materiál

#### Podložka

- Termoplast PA, zesílený skelnými vlákny

#### Páka

- Zinkový tlakový odlitek, potažený plastem, černá RAL 9005

#### Závitová část

- Ocel, zinkovaná

#### Vnitřní díly

- Ocel, zinkovaná

#### Stavěcí matice

- Ocel, zinkovaná

### Výkres s rozměry

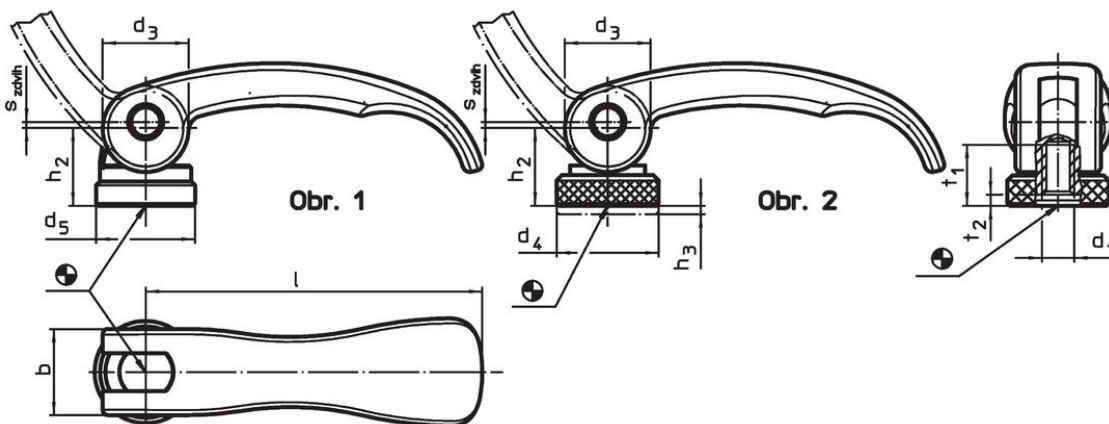

### Informace pro objednání

l	d <sub>1</sub>	d <sub>3</sub>	d <sub>5</sub>	Rozměry				t <sub>2</sub> min. v upínací poloze	Zdvih s v poloze páky 90° [mm]	🌡️ max. [°C]	🏋️ [g]	Obj. č.
				h <sub>2</sub> max. [mm]	b	t <sub>1</sub>	h <sub>3</sub>					
s vnitřním závitem – obrázek 1, Ocel												
82	M8	20	22,5	19,5	20	15	3,7	1	80	118	23390.0002	

## Příklad použití



## Shoda

### Vyhovuje RoHS

Obsahuje olovo - vyhovuje dle výjimek 6a / 6b / 6c

### Obsahuje látky SVHC >0,1% hm.

Obsahuje olovo - seznam SVHC [REACH] k 27.06.2024.

### Obsahuje látky Proposition 65



Olovo může při výskytu způsobit rakovinu a reprodukční poškození.  
<https://www.P65Warnings.ca.gov/>

### Bez konfliktních minerálů

Tento produkt neobsahuje žádné látky označené jako "konfliktní minerály" jako je tantal, cín, zlato nebo wolfram z Demokratické republiky Kongo nebo sousedních zemí.