

Klínové rozpěrné upínače dvojité

23251.0016



Popis produktu

Utahováním upínacího šroubu se pohybují obě čelisti směrem od sebe a tlačí obrobky proti pevným dorazům.

Materiál

Základní těleso

- Hliník Al

Klín

- Cementační ocel, bryňovaná

Šroub

- Ocel

Montáž

Montáž do závitového otvoru nebo pomocí matice pro T-drážku umožňuje vícenásobné upnutí.

Další informace

Příslušenství

Matice pro T-drážku (EH 23010.) nutno objednat zvlášť.

Další produkty

- Matice pro T-drážku, DIN 508

Výkres s rozměry

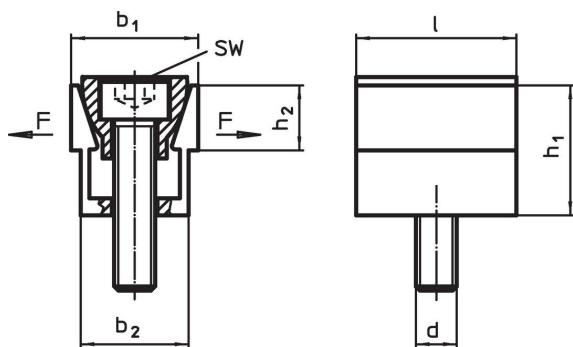

Informace pro objednání

b ₁	b ₁ max. rozpětí	b ₂	Rozměry				SW	Upínací síla max.	Utahovací moment max.	📦	Obj. č.
			h ₁	h ₂	l	d					
			[mm]				[mm]	[kN]	[Nm]	[g]	
49,7	53	41,2	51,5	25,4	63,5	M16	14	26,7	74,6	700	23251.0016

Příklad použití

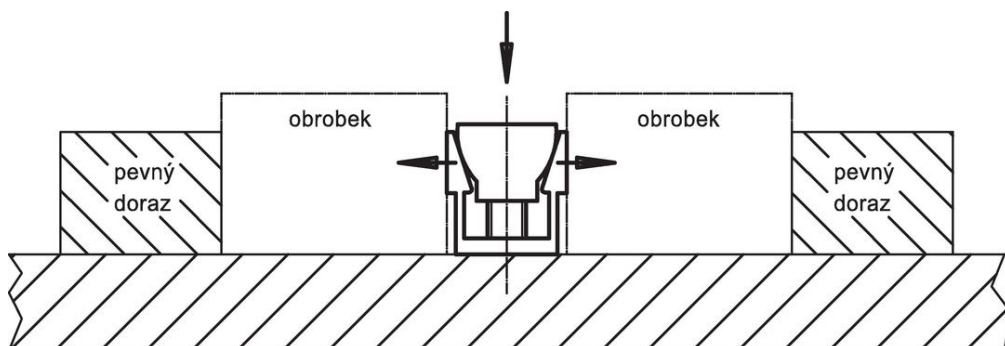

Shoda

Vyhovuje RoHS

V souladu se směrnicí 2011/65/EU a směrnicí 2015/863.

Neobsahuje látky SVHC

Žádné látky SVHC s obsahem vyšším než 0,1% hm. - seznam SVHC k 23.01.2024.

Neobsahuje látky Proposition 65

Neobsahuje látky Proposition 65.

<https://www.P65Warnings.ca.gov/>

Bez konfliktních minerálů

Tento produkt neobsahuje žádné látky označené jako "konfliktní minerály" jako je tantal, cín, zlato nebo wolfram z Demokratické republiky Kongo nebo sousedních zemí.