

Kulové podložky / kuželové pánve • DIN 6319

23050.0036



Popis produktu

Kulové podložky / kuželové pánve se používají jako podložky pod šrouby k vyrovnávání nerovnoměrných povrchů.

Materiál

Kulová podložka

- Cementační ocel, tvrzená, manganofosátovaná

Montáž

Kuželová pánev provedení D je pouze pro rovné kruhové otvory.
Pro oválné otvory se používá pouze provedení G.

Další informace

Další produkty

- Kulové podložky / kuželové pánve, odpovídající DIN 6319, nerez
- Šestihranné matice, DIN 6330 (výška 1,5 d)

Výkres s rozměry

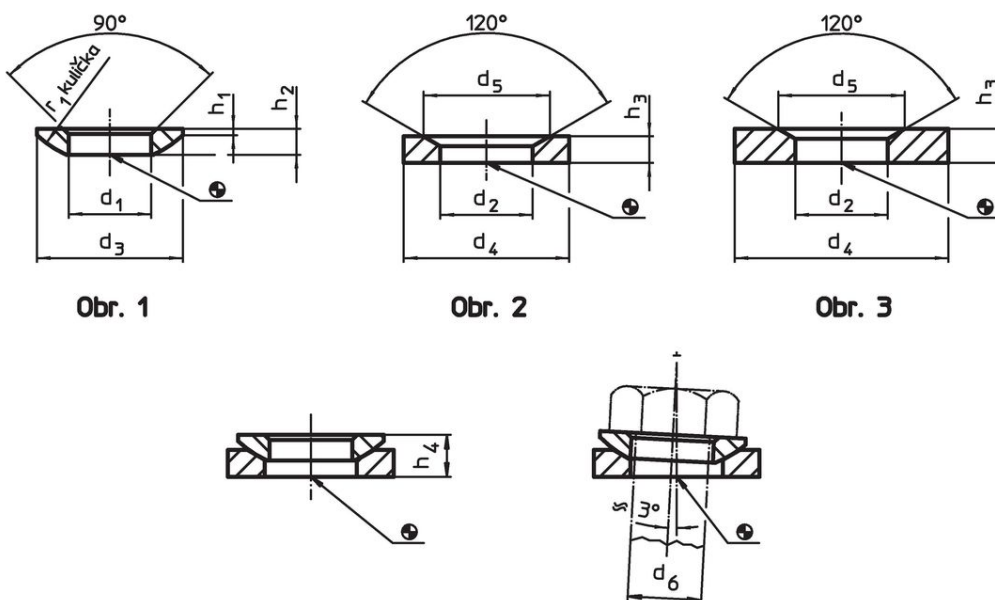

Informace pro objednání

Rozměry						Pro čep d_6	Pro šrouby d_6	Zatížitelnost při statickém zatížení max.	Kroučicí moment pro šroubová spojení ¹⁾ max.	Obj. č.	
d_1 H13	d_3	h_1	h_2	h_4 s kuželovou pánví- provedení D ~	r_1						
[mm]						[mm]	[mm]	[kN]	[Nm]	[g]	
kulová podložka z cementační oceli, provedení C – obrázek 1											
37	68	4,6	14	23,5	50	36	M36	394	2372	193	23050.0036

¹⁾ Údaj kroučicího momentu pro šrouby s normálním metrickým závitem, případně zohlednit předpětí, součinitel tření μ_{total} 0,14.

Příklad použití



Shoda

Vyhovuje RoHS

V souladu se směrnicí 2011/65/EU a směrnicí 2015/863.

Neobsahuje látky SVHC

Žádné látky SVHC s obsahem vyšším než 0,1% hm. - seznam SVHC k 27.06.2024.

Neobsahuje látky Proposition 65

Neobsahuje látky Proposition 65.

<https://www.P65Warnings.ca.gov/>

Bez konfliktních minerálů

Tento produkt neobsahuje žádné látky označené jako "konfliktní minerály" jako je tantal, cín, zlato nebo wolfram z Demokratické republiky Kongo nebo sousedních zemí.