

Kulové podložky / kuželové pánve • DIN 6319

23050.0027



Popis produktu

Kulové podložky / kuželové pánve se používají jako podložky pod šrouby k vyrovnávání nerovnoměrných povrchů.

Materiál

Kulová podložka

- Cementační ocel, tvrzená, manganofosátovaná

Montáž

Kuželová pánev provedení D je pouze pro rovné kruhové otvory.
Pro oválné otvory se používá pouze provedení G.

Další informace

Další produkty

- Kulové podložky / kuželové pánve, odpovídající DIN 6319, nerez
- Šestihranné matice, DIN 6330 (výška 1,5 d)

Výkres s rozměry

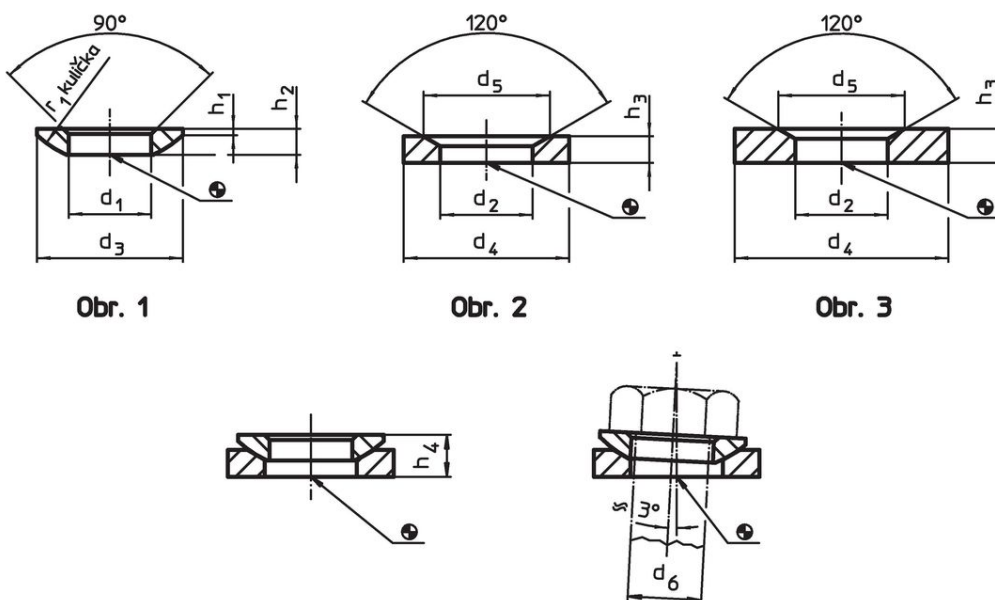

Informace pro objednání

Rozměry						Pro čep	Pro šrouby	Zatížitelnost při	Krouticí moment	Obj. č. ²⁾
d ₁	d ₃	h ₁	h ₂	h ₄ s kuželovou- pánví- provedení D	r ₁	d ₆	d ₆	statickém zatížení max.	pro šroubová spojení ¹⁾ max.	
[mm]						[mm]	[mm]	[kN]	[Nm]	[g]
H13										
28	50	3,3	10,2	17	36	27	M27	221	1021	74

kulová podložka z cementační oceli, provedení C – obrázek 1

¹⁾ Údaj kroutícího momentu pro šrouby s normálním metrickým závitem, případně zohlednit předpětí, součinitel tření $\mu_{\text{total}} 0,14$.

²⁾ Rozměry nejsou obsaženy v normě DIN.

Příklad použití



Shoda

Vyhovuje RoHS

V souladu se směrnicí 2011/65/EU a směrnicí 2015/863.

Neobsahuje látky SVHC

Žádné látky SVHC s obsahem vyšším než 0,1% hm. - seznam SVHC k 23.01.2024.

Neobsahuje látky Proposition 65

Neobsahuje látky Proposition 65.

<https://www.P65Warnings.ca.gov/>

Bez konfliktních minerálů

Tento produkt neobsahuje žádné látky označené jako "konfliktní minerály" jako je tantal, cín, zlato nebo wolfram z Demokratické republiky Kongo nebo sousedních zemí.