

## Podpěry · rýhovaná nebo s hrotem

22680.0164



### Popis produktu

Pro obrobky s neopracovaným povrchem. Provedení s hrotem (obrázek 2) je obzvláště vhodné pro odlitky.

### Materiál

#### Tělo

- Automatová ocel, tvrzená, bryněvaná

### Další informace

#### Další produkty

- Čípky

### Výkres s rozměry

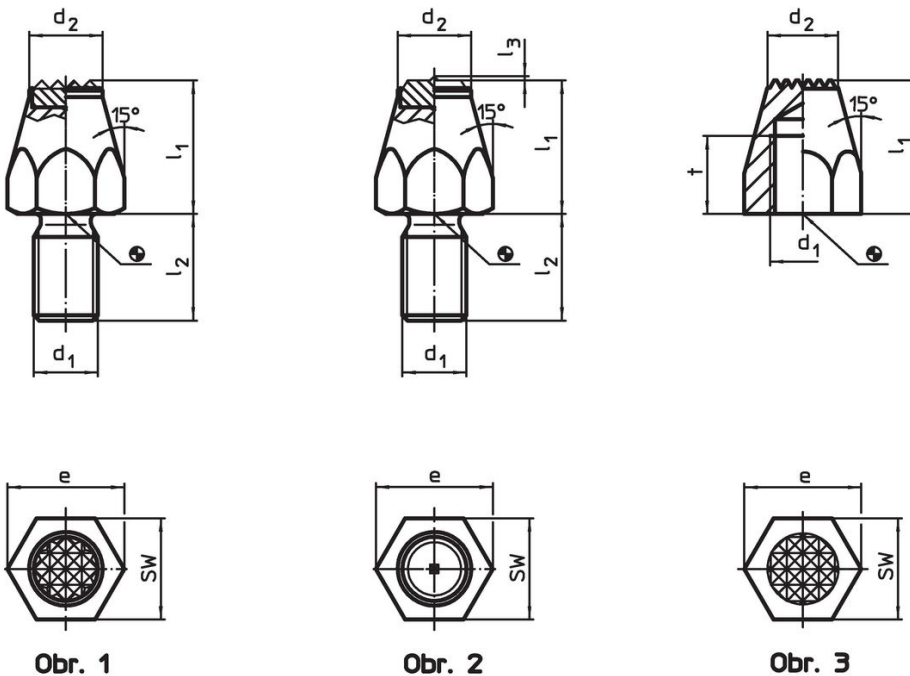

Obr. 1

Obr. 2

Obr. 3

### Informace pro objednání

| $l_1$   | $d_1$ | Rozměry |       |      | SW   | Utahovací moment max. |  | Obj. č.    |
|---|-------|---------|-------|------|------|-----------------------|---|------------|
|   |       | t       | $d_2$ | e    |      |                       |   |            |
|   |       | [mm]    |       |      | [mm] | [Nm]                  | [g]   |            |
| cementovaná, rýhovaná, s vnitřním závitem – obrázek 3 |       |         |       |      |      |                       |   |            |
| 25  | M10   | 13      | 12,5  | 19,6 | 17   | 32                    | 31  | 22680.0164 |

## Příklad použití



## Shoda

### Vyhovuje RoHS

Obsahuje olovo - vyhovuje dle výjimek 6a / 6b / 6c

### Obsahuje látky SVHC >0,1% hm.

Obsahuje olovo - seznam SVHC [REACH] k 23.01.2024

### Obsahuje látky Proposition 65



Olovo může při výskytu způsobit rakovinu a reprodukční poškození.  
<https://www.P65Warnings.ca.gov/>

### Bez konfliktních minerálů

Tento produkt neobsahuje žádné látky označené jako "konfliktní minerály" jako je tantal, cín, zlato nebo wolfram z Demokratické republiky Kongo nebo sousedních zemí.