

Naváděcí čepy • s kulovým zakončením

22630.0456



Popis produktu

Kulové zakončení čepu usnadňuje usazení obrobku a zabraňuje jeho vzpříčení.

Materiál

- Nerez 1.4305, broušená, povrchově tvrzená

Další informace

Další produkty

- Naváděcí čepy, DIN 6321
- Naváděcí čepy, k přišroubování, odpovídající DIN 6321

Výkres s rozměry

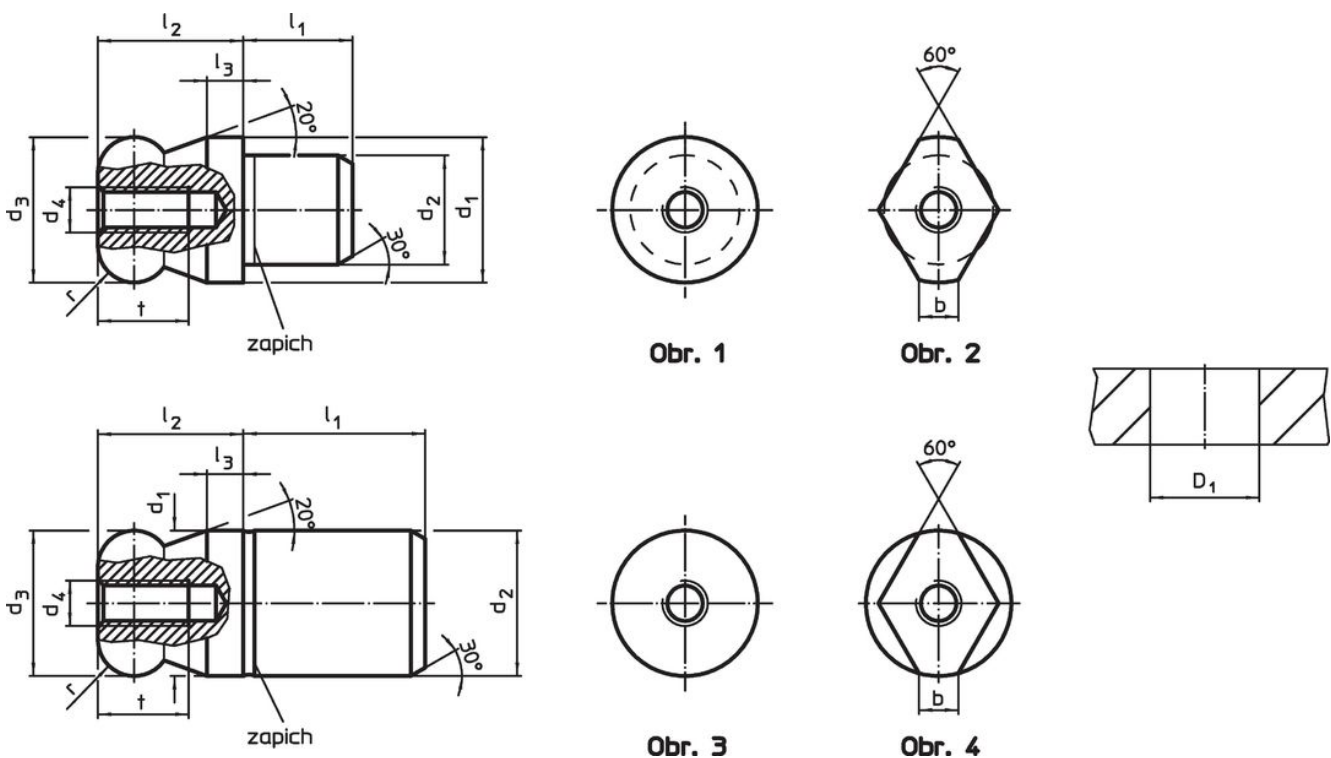

Informace pro objednání

Rozměry										Montážní otvor	Obj. č.	
d_1	d_2	d_3	d_4	l_1	l_2	l_3	t	r	b	D_1 H7		
g6	n6	-0,01 -0,05										
[mm]										[mm]	[g]	
kulové zakončení zploštělé – obrázek 2, Nerez												
16	12	16	M5	12	16	4	10	4	4,3	12	25	22630.0456

Příklad použití

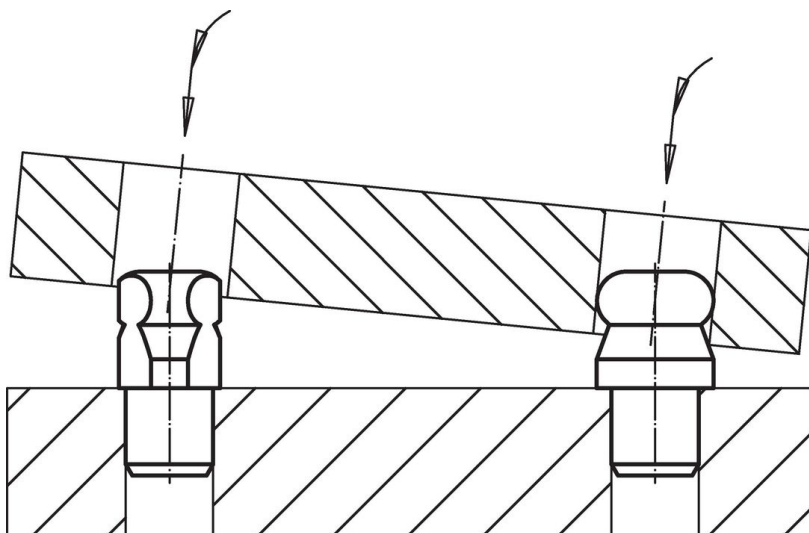

Shoda

Vyhovuje RoHS

V souladu se směrnicí 2011/65/EU a směrnicí 2015/863.

Neobsahuje látky SVHC

Žádné látky SVHC s obsahem vyšším než 0,1% hm. - seznam SVHC k 23.01.2024.

Neobsahuje látky Proposition 65

Neobsahuje látky Proposition 65.
<https://www.P65Warnings.ca.gov/>

Bez konfliktních minerálů

Tento produkt neobsahuje žádné látky označené jako "konfliktní minerály" jako je tantal, cín, zlato nebo wolfram z Demokratické republiky Kongo nebo sousedních zemí.