

## Opěrné nástavce válec/kvádr • s vložkou z tvrdokovu, rýhovanou

22620.0100



### Popis produktu

Prvek k vestavění do upínacích přípravků, upínacích čelistí nebo do svěrných čelistí, drapákových systémů atd.  
K přenosu vysokých kroutících momentů a upínacích sil, např. pro odlitky nebo výkovky.

### Materiál

#### Základní těleso

- Nástrojová ocel, brynýrovaná

#### Rýhování

- Ploška z tvrdokovu, přiletovaná

### Montáž

Čtvercové provedení je možno sestavit do řady. Tím vznikne dosedací lišta pro velké upínací síly.

### Výkres s rozměry

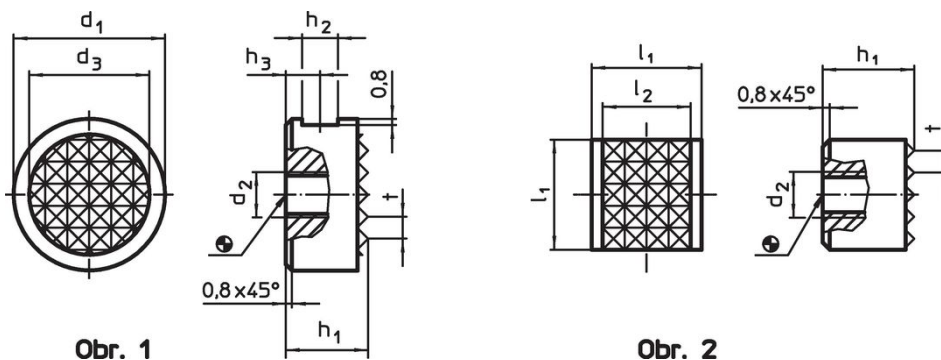

### Informace pro objednání

$d_1$ -0,13	$h_1$ -0,13	$d_2$	Rozměry					Obj. č.
			$d_3$	$h_2$	$h_3$	$t$		
			[mm]				[g]	
zaoblené – obrázek 1								
25	10	M6	19	4,75	4,5	3	36	22620.0100

### Příklad použití

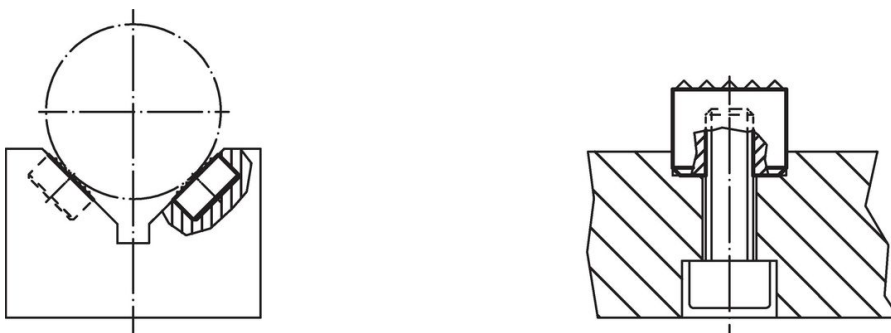

## Shoda

### Vyhovuje RoHS

V souladu se směrnicí 2011/65/EU a směrnicí 2015/863.

### Neobsahuje látky SVHC

Žádné látky SVHC s obsahem vyšším než 0,1% hm. - seznam SVHC k 23.01.2024.

### Neobsahuje látky Proposition 65

Neobsahuje látky Proposition 65.  
<https://www.P65Warnings.ca.gov/>

### Bez konfliktních minerálů

Tento produkt neobsahuje žádné látky označené jako "konfliktní minerály" jako je tantal, cín, zlato nebo wolfram z Demokratické republiky Kongo nebo sousedních zemí.