

## Boční dorazy

1586.252



### Popis produktu

#### Materiál

- Ocel

#### Montáž

Doraz může být namontován na obě strany upínací lišty.

#### Magnetické provedení - Obr. 2:

Díky upevnění bez použití nářadí lze doraz jednoduše a rychle odstranit před obráběním obrobku.

### Výkres s rozměry

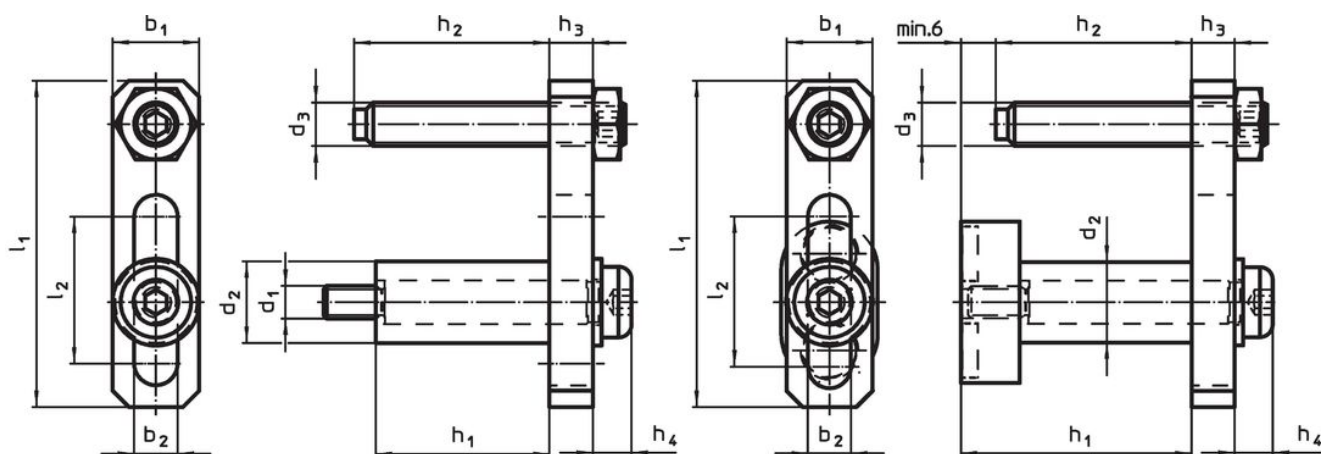

Obr. 1

Obr. 2

### Informace pro objednání

Rozměry										[g]	Obj. č.
d <sub>2</sub>	d <sub>3</sub>	l <sub>1</sub>	l <sub>2</sub>	b <sub>1</sub>	b <sub>2</sub>	h <sub>1</sub>	h <sub>2</sub>	h <sub>3</sub>	h <sub>4</sub>		
obrázek 2											
15	M8	60	27	16	8	43	0 - 37	8	7	151	1586.252

### Shoda

#### Vyhovuje RoHS

V souladu se směrnicí 2011/65/EU a směrnicí 2015/863.

#### Neobsahuje látky SVHC

Žádné látky SVHC s obsahem vyšším než 0,1% hm. - seznam SVHC k 27.06.2024.

#### Neobsahuje látky Proposition 65

Neobsahuje látky Proposition 65.  
<https://www.P65Warnings.ca.gov/>

#### Bez konfliktních minerálů

Tento produkt neobsahuje žádné látky označené jako "konfliktní minerály" jako je tantal, cín, zlato nebo wolfram z Demokratické republiky Kongo nebo sousedních zemí.