

精巧的夹具

EH 23690.



产品描述

精巧型固定夹组件适合全方位应用 - 横向或纵向 - 加工及未加工的工件。

特征:

- 精确定位精确夹紧
- 简单, 通用的控制
- 高紧固力, 低紧固扭矩, 由于带轴承的夹紧杆而具有耐磨性
- 连续的大范围夹紧面积
- 夹紧杆完全可缩回, 无障碍地更换工件
- 带有定位螺纹的夹紧杆, 用于各种夹紧元件, 例如 球形止推螺钉 (EH 22700.-EH 22720.), 自动调心垫 (EH 22730. / EH 22740.) 等。
- 恒定夹紧力时调节范围大
- 通过高度适配器连续增加夹紧范围23690.0112 / .0116
- 简单灵活的安装选项
- 耐腐蚀
- 耐灰尘和碎屑

材质

本体

- 热处理, 黑色涂装

紧固摇杆

- 热处理钢, 热处理, 银色涂装

组装

组合及装配:

1. 取出止动销 ISO4762-M6×10。
2. 移回和取出固定杆。
3. 滑动导轨固定杆, 然后再插入。
4. 拧紧止动销 ISO4762 - M 6×10。

操作

夹钳过程:

1. 滑动固定杆夹紧位置。
2. 夹紧由六角螺丝锁。
3. 请依相反次序操作完成。

更多信息

更多产品

- 高度适配器, 适用于小型夹持

图面

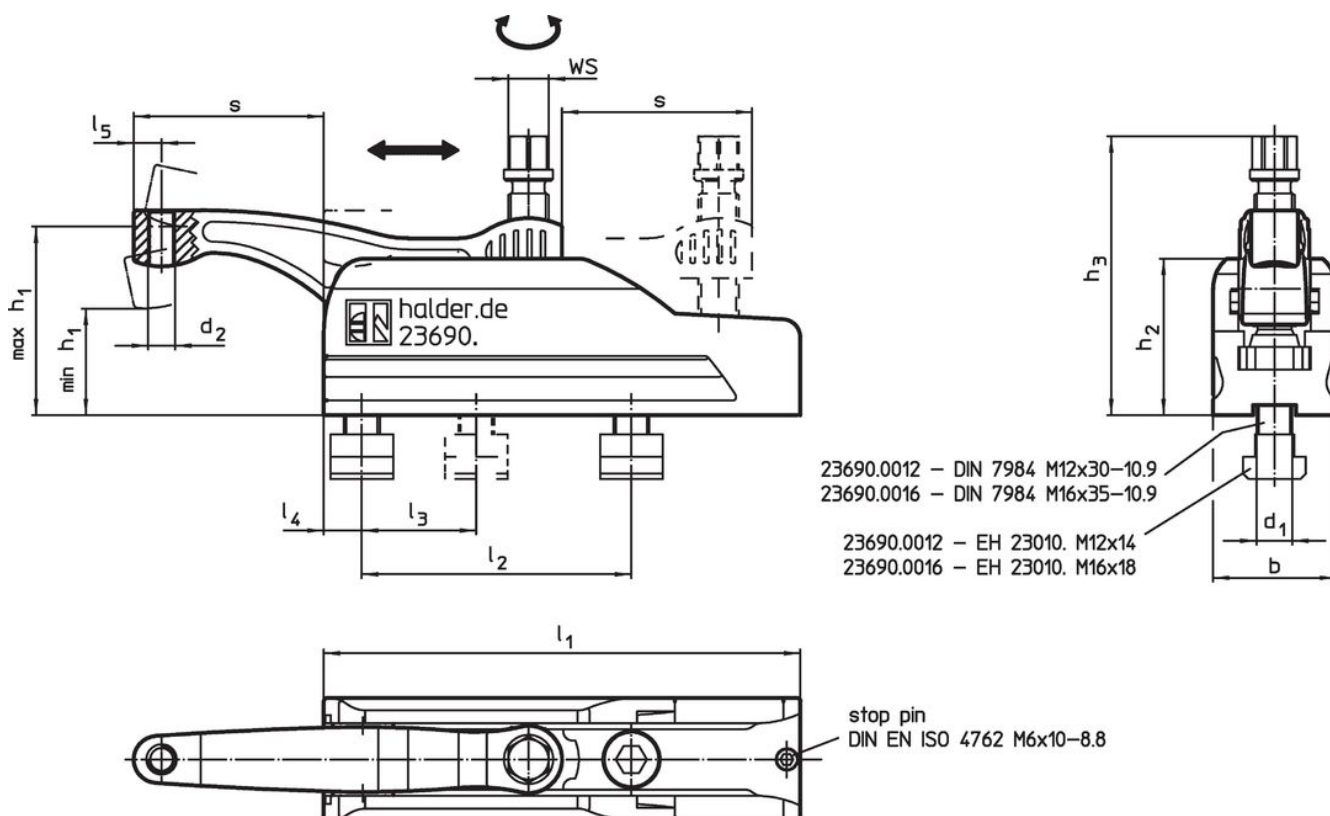

订单信息

d ₁	d ₂	h ₁ min	h ₁ max.	h ₂	h ₃	尺寸						WS [mm]	夹持 力量 max. [kN]	起动 扭力 max. [Nm]	🔩 [g]	品号	
						s max. [mm]	l ₁	l ₂ +1	l ₃	l ₄	l ₅						b
M12	M 8	40	60	59	95	43	134	70	50	13	10,0	45	16	15	45	1840	23690.0012
M16	M12	47	85	70	126	85	213	120	50	17	12,5	55	18	25	75	4000	23690.0016

应用范例

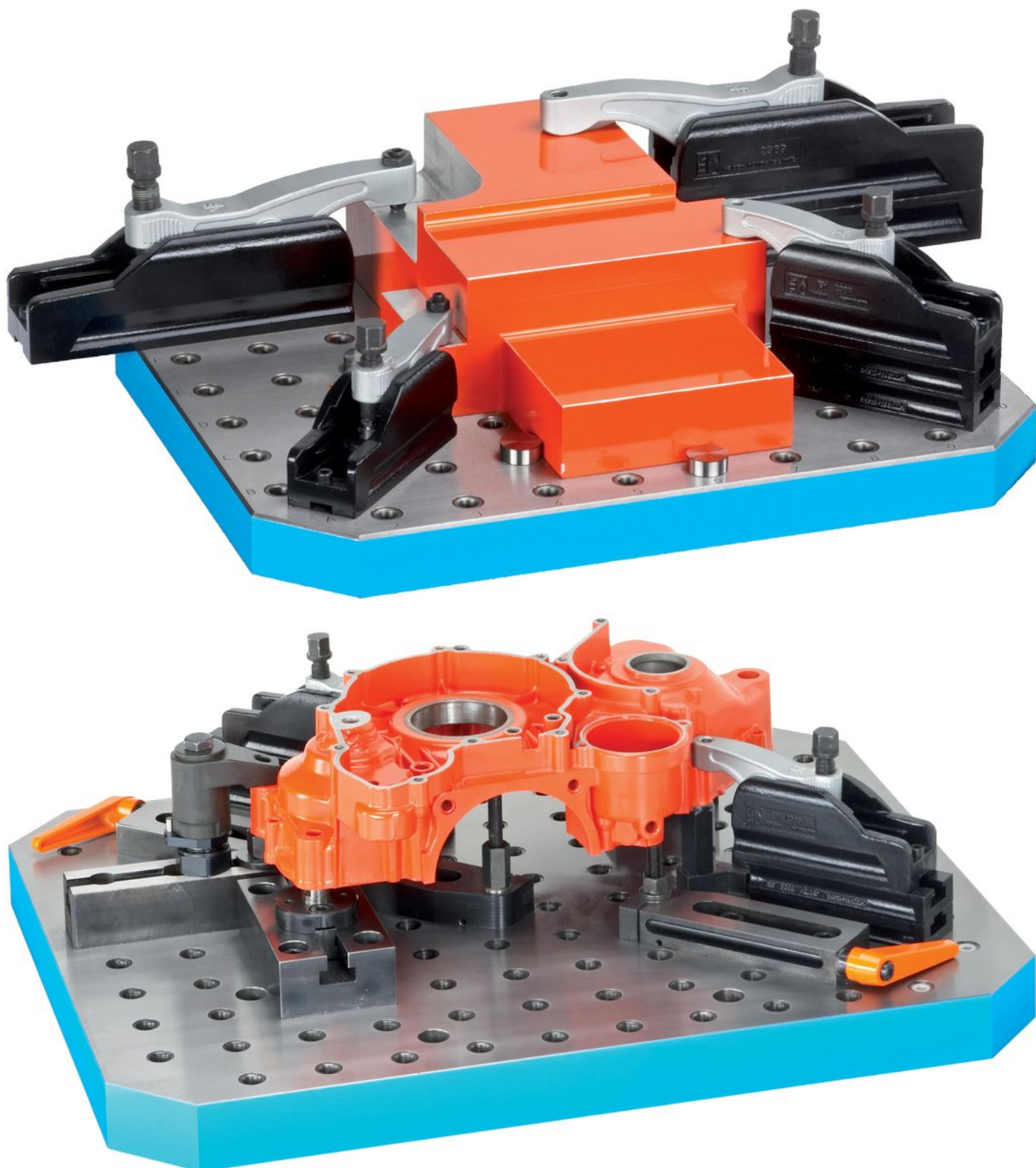

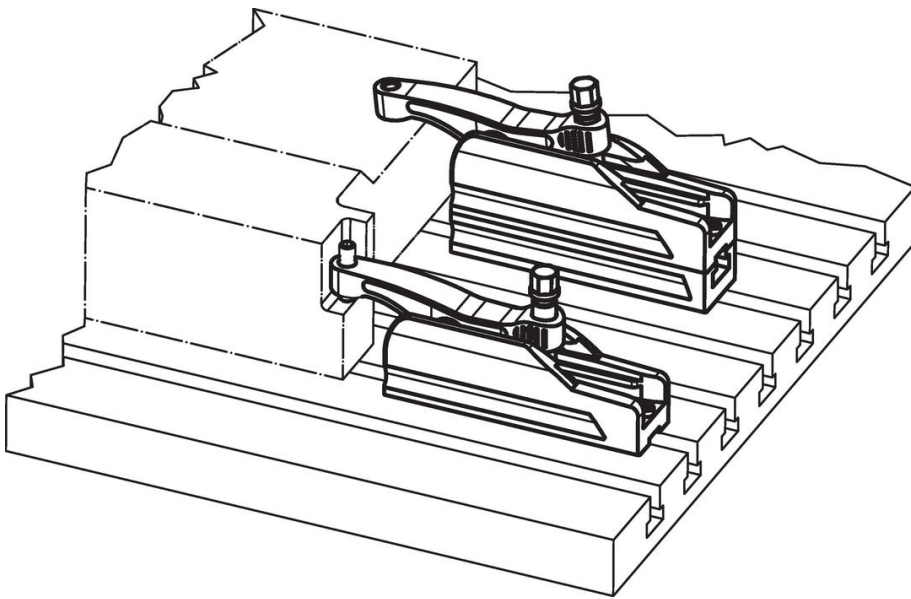
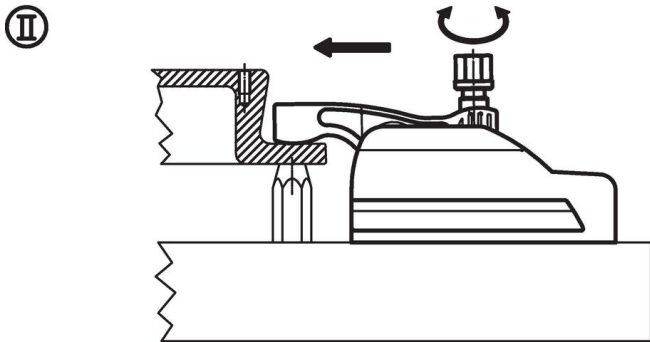
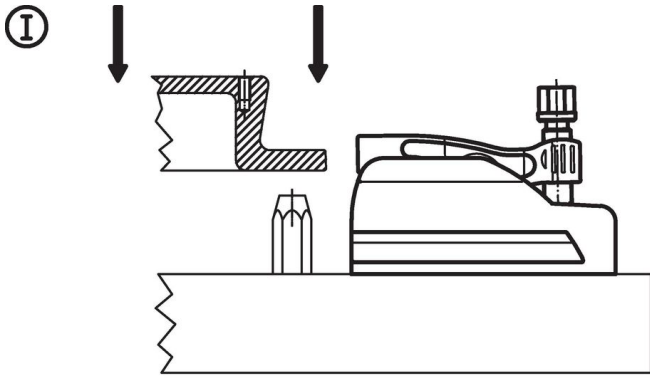

遵守

符合 RoHS

含铅 - 符合例外 6a / 6b / 6c

含有 >0.1% w/w 的 SVHC 物质

含铅 - SVHC [REACH] 清单截至 2024 年 6 月 27 日

包含 65 号提案的物质



铅暴露会导致癌症和生殖伤害

<https://www.P65Warnings.ca.gov/>

不含冲突矿物

„本产品不含来自刚果民主共和国或邻近国家的任何被指定为“冲突矿物”的物质，例如钽、锡、金或钨。