

用于 T 型槽的螺帽 · DIN 508 附防滑装置 EH 23010.



产品描述

弹簧可避免 T 形螺帽发生纵向及横向滑脱。

材质

珠子

- 轴承钢，硬化

T 螺帽

- 热处理钢、锻炼的、质量 10、染黑

弹簧

- 不锈钢

图面

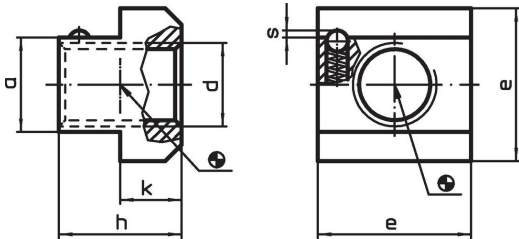

订单信息

T 槽尺寸 [mm]	d	a	尺寸				弹簧荷重		[g]	品号
			e	h	k	s	F ₁ ~ [N]	F ₂ ~ [N]		
10	M 8	9,6	15	12	6	0,65	3,25	4,75	12	23010.0811
12	M10	11,6	18	14	7	0,80	4,70	12,60	20	23010.0813
14	M12	13,6	22	16	8	0,90	8,50	14,20	34	23010.0815
18	M16	17,6	28	20	10	1,00	7,80	13,50	68	23010.0819
22	M20	21,6	35	28	14	1,60	5,00	12,80	147	23010.0823

应用范例

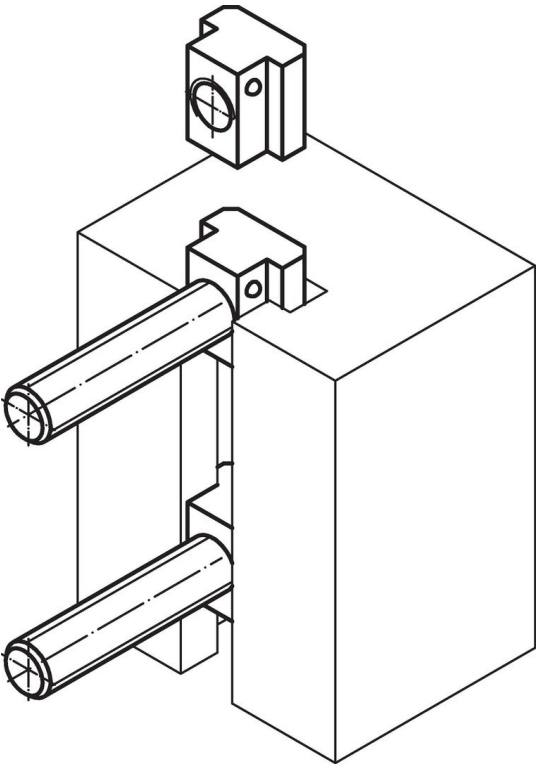

遵守

符合 RoHS

符合指令 2011/65/EU 和指令 2015/863

不含 SVHC 物质

不含超过 0.1% w/w 的 SVHC 物质 - 截至 2024 年 1 月 23 日的 SVHC 清单。

不含 65 号提案物质

不包括 65 号提案物质

<https://www.P65Warnings.ca.gov/>

不含冲突矿物

„本产品不含来自刚果民主共和国或邻近国家的任何被指定为“冲突矿物”的物质，例如钽、锡、金或钨。