

轮询元件 · 带有感应器

EH 22810.



产品描述

用于轮询底座元件上的工件
作为一个单一系统，轮询元件总是被建构在底座元件。藉由简单的插入连结，轮询元件使用电子讯号去传输零件是否在正确的位置上。

轮询元件可被使用于各种托座元件的组合。例如，适用于Halder标准零件销 EH 22690。

透过缆线连结，资讯可被传输。也可选择轮询信号的无线传输。

询问元件达到保护等级需求 IP6K7 (耐高温，坚固的)。

材质

缆线

- 矽树脂

感测器

- 塑胶，黑色

插头

- 金属

本体

- 铝，蓝电镀

本体

- 钢，热处理，染黑

更多信息

注意事项

其它资料欢迎洽询。

Erwin Halder KG is a registered electrical equipment manufacturer (WEEE-Reg. No. DE 47048902).



更多产品

- 分割定位柱，带有感应器
- 插销
- 插销，带有塑胶接触面
- 无线电发射机，用于轮询元件
- 无线电接收机，用于轮询元件
- 感应器元件，带有感应器的接头
- 感应器元件，有开动螺杆，保护不旋转

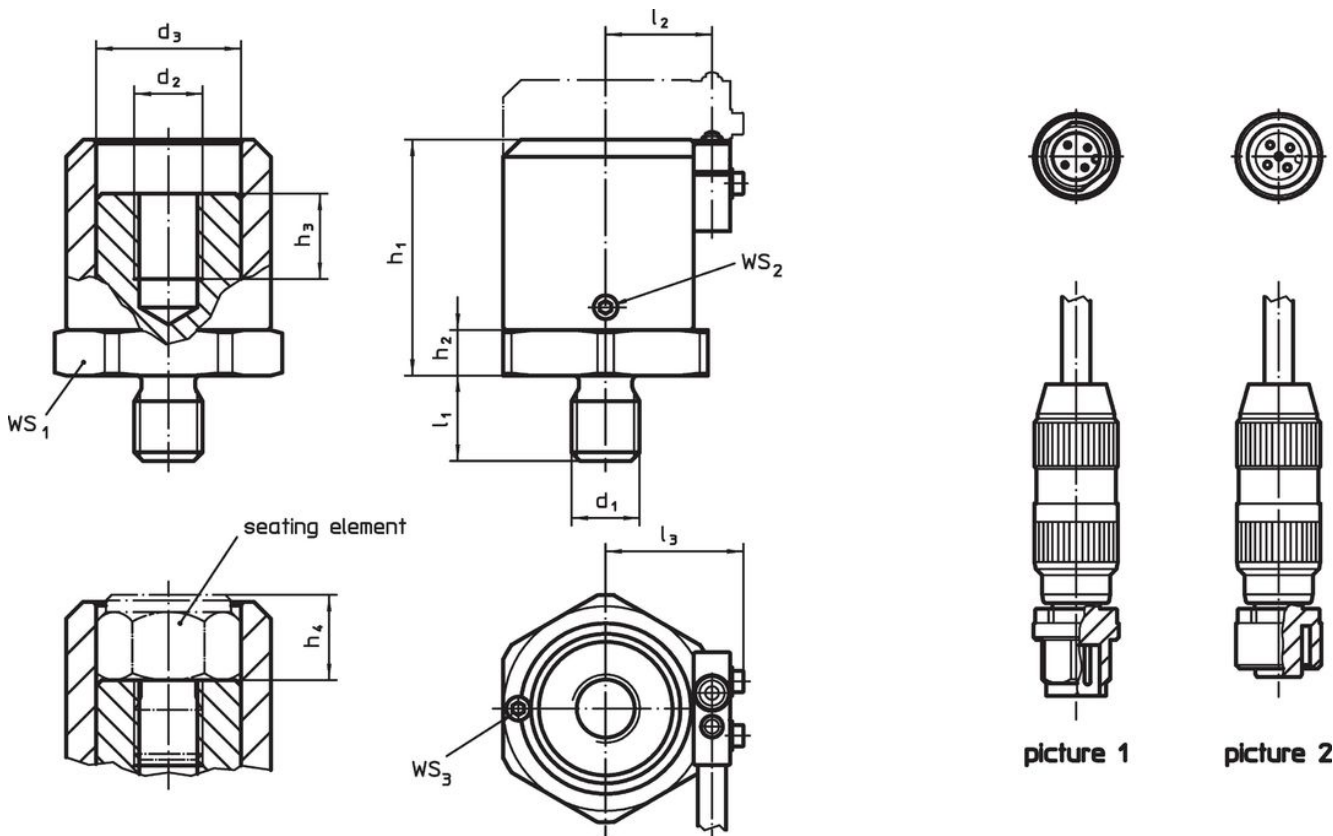

图面



订单信息

尺寸												WS			 min max.		 [g]	品号
d ₁	d ₂	d ₃	l ₁	l ₂	l ₃	h ₁ min	h ₁ max.	h ₂	h ₃	h ₄ min	h ₄ max.	WS ₁	WS ₂	WS ₃	[°C]		[g]	
[mm]																		
带有衬套的轮询元件 – 相片 1																		
M 8	M 8	20,3	12	15,8	21,4	30,5	40,5	5	12	10	20,0	30	1,5	1,5	-25	85	180	22810.0008
M12	M12	25,5	15	18,7	24,3	41,5	59,0	8	15	10	27,5	36	2,0	2,0	-25	85	344	22810.0012
带有柱塞的轮询元件 – 相片 2																		
M 8	M 8	20,3	12	15,8	21,4	30,5	40,5	5	12	10	20,0	30	1,5	1,5	-25	85	180	22810.1008
M12	M12	25,5	15	18,7	24,3	41,5	59,0	8	15	10	27,5	36	2,0	2,0	-25	85	408	22810.1012

配件

	 [g]	品号
带有衬套和矽氧树脂缆线的感测器		
	99	22810.9001
带有柱塞和矽氧树脂缆线的感测器		
 No Photo available	96	22810.9002

应用范例

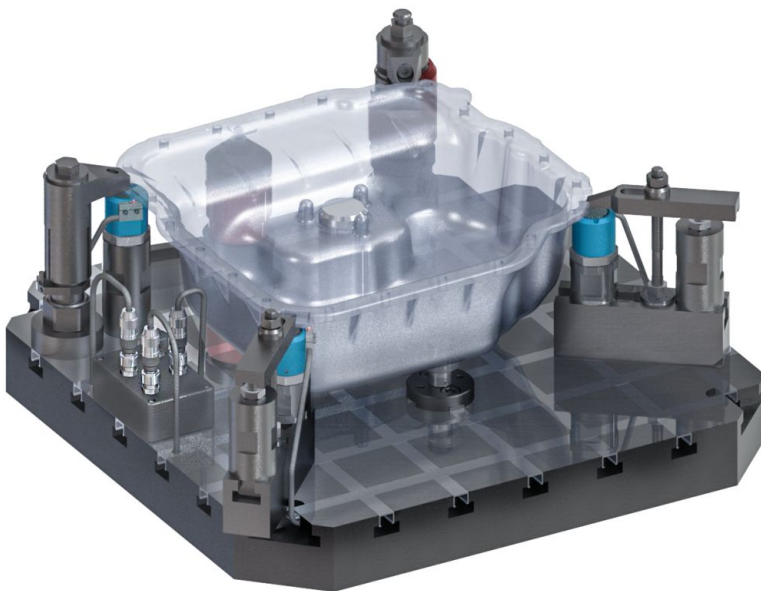

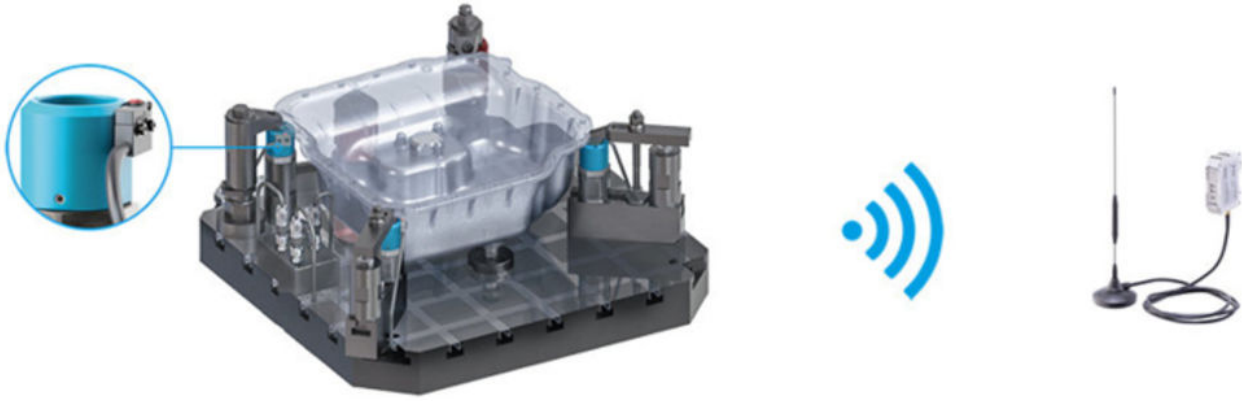

遵守

For detailed compliance information please select the desired article number.