

分割定位柱 · 带有快速锁头 EH 22122.



产品描述

分割定位目的。

材质

- 本体**
- 钢，染黑
 - 不锈钢 1.4305

按钮

- 得林红塑料 (POM)

固定梢子

- 钢，硬化
- 不锈钢 1.4305，镀镍

手把

- 热塑性 PA 6，黑灰色，无光泽

组装

螺丝长度可由分割定位柱衬套调整 (EH 22120.)。

操作

藉由拉动旋钮，锁销被拉入锁附。保护红色压钮指示锁附位置 (锁销被拉入)。推出红色压钮让锁销跳回锁附位置。

更多信息

注意事项

不可移动的旋钮。
螺帽必须个别购买。

更多产品

- 定位衬套，适用于分割螺栓和分割定位柱
- 距离调整环，适用于分割定位柱
- 支持座，适用于分割螺栓和分割定位柱

图面

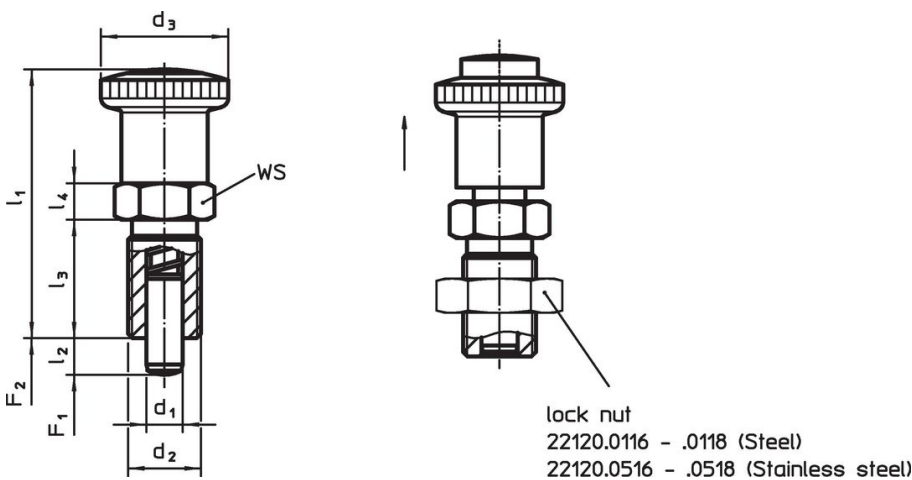

订单信息

d ₁	d ₂	尺寸					WS	弹簧荷重 ¹⁾		温度		重量	品号
		l ₂ min	d ₃	l ₁ ~	l ₃	l ₄		F ₁ ~	F ₂ ~	min	max.		
-0,02 -0,04													
[mm]													
[N]													
[°C]													
[g]													
钢													
6	M12 x 1,5	6	30	53,5	22	6	19	6,5	19	-30	80	49	22122.0205
6	M12 x 1,5	9	30	53,5	22	6	19	6,0	25	-30	80	49	22122.0210
8	M16 x 1,5	8	30	59,5	26	8	19	8,5	26	-30	80	75	22122.0215
8	M16 x 1,5	12	30	59,5	26	8	19	8,5	28	-30	80	78	22122.0220
10	M16 x 1,5	12	30	59,5	26	8	19	9,5	38	-30	80	79	22122.0225

¹⁾ 统计平均值

d ₁ -0,02 -0,04	d ₂	尺寸					WS [mm]	弹簧荷重 ¹⁾		温度		重量 [g]	品号
		l ₂ min	d ₃ [mm]	l ₁ ~	l ₃	l ₄		F ₁ ~ [N]	F ₂ ~ [N]	min	max. [°C]		
不锈钢													
6	M12 x 1,5	6	30	53,5	22	6	19	6,5	19	-30	80	49	22122.0305
6	M12 x 1,5	9	30	53,5	22	6	19	6,0	25	-30	80	49	22122.0310
8	M16 x 1,5	8	30	59,5	26	8	19	8,5	26	-30	80	75	22122.0315
8	M16 x 1,5	12	30	59,5	26	8	19	8,5	28	-30	80	78	22122.0320
10	M16 x 1,5	12	30	59,5	26	8	19	9,5	38	-30	80	79	22122.0325

¹⁾ 统计平均值

配件

	尺寸 d ₂ [mm]	扳手尺寸 [mm]	重量 [g]	品号
钢				
	M12 x 1,5	18	7,5	22120.0116
	M16 x 1,5	24	15,0	22120.0118
不锈钢				
	M12 x 1,5	18	7,5	22120.0516
	M16 x 1,5	24	15,0	22120.0518

遵守

For detailed compliance information please select the desired article number.