

## 分割定位柱 · 带有释放扣锁 EH 22122.



### 产品描述

分割定位目的。

### 材质

- 本体
- 钢，染黑
  - 不锈钢 1.4305

### 按钮

- 得林红塑料 (POM)

### 固定梢子

- 钢，硬化
- 不锈钢 1.4305，镀镍

### 手把

- 热塑性 PA 6，黑灰色，无光泽

### 组装

螺丝长度可由分割定位柱衬套调整 (EH 22120.)。

### 操作

启动红色压扭，让其维持在下压位置。只有藉由拉动旋钮才可以让锁销被拉入。

### 更多信息

### 注意事项

不可移动的旋钮。  
螺帽必须个别购买。

### 更多产品

- 定位衬套，适用于分割螺栓和分割定位柱
- 距离调整环，适用于分割定位柱
- 支持座，适用于分割螺栓和分割定位柱

### 图面

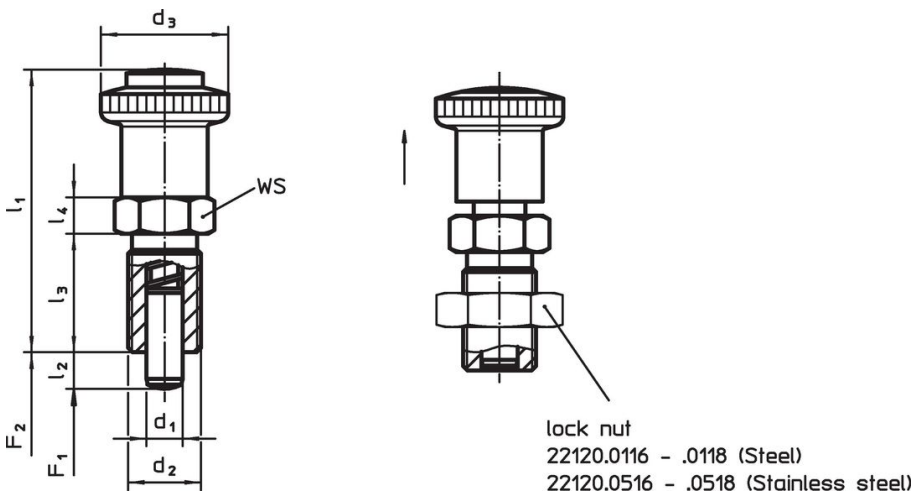



### 订单信息

尺寸		WS	弹簧荷重 <sup>1)</sup>		温度		重量	品号					
d <sub>1</sub>	d <sub>2</sub>		F <sub>1</sub>	F <sub>2</sub>	min	max.							
-0,02 -0,04		[mm]	[N]	[N]	[°C]	[g]							
<b>钢</b>													
6	M12 x 1,5	6	28	56	22	6	19	6,5	19	-30	80	45	22122.0005
6	M12 x 1,5	9	28	56	22	6	19	6,0	25	-30	80	45	22122.0010
8	M16 x 1,5	8	28	62	26	8	19	8,5	26	-30	80	73	22122.0015
8	M16 x 1,5	12	28	62	26	8	19	8,5	28	-30	80	74	22122.0020
10	M16 x 1,5	12	28	62	26	8	19	9,5	38	-30	80	75	22122.0025
<b>不锈钢</b>													
6	M12 x 1,5	6	28	56	22	6	19	6,5	19	-30	80	45	22122.0105
6	M12 x 1,5	9	28	56	22	6	19	6,0	25	-30	80	45	22122.0110
8	M16 x 1,5	8	28	62	26	8	19	8,5	26	-30	80	73	22122.0115
8	M16 x 1,5	12	28	62	26	8	19	8,5	28	-30	80	74	22122.0120
10	M16 x 1,5	12	28	62	26	8	19	9,5	38	-30	80	75	22122.0125

<sup>1)</sup> 统计平均值

配件

	尺寸 d <sub>2</sub> [mm]	扳手尺寸 [mm]	 [g]	品号
<b>钢</b>				
	M12 x 1,5	18	7,5	<a href="#">22120.0116</a>
	M16 x 1,5	24	15,0	<a href="#">22120.0118</a>
<b>不锈钢</b>				
	M12 x 1,5	18	7,5	<a href="#">22120.0516</a>
	M16 x 1,5	24	15,0	<a href="#">22120.0518</a>

遵守

For detailed compliance information please select the desired article number.