

分割定位柱 · 带有六角轴环和锁，不锈钢 EH 22120.



产品描述

分割定位目的。

材质

- 本体
- 不锈钢 1.4305
- 固定梢子
- 不锈钢 1.4305, 镀镍
- 手把
- 不锈钢 1.4305

组装

螺丝长度可由分割定位柱衬套调整 (EH 22120.)。

操作

旋钮被拉出，转90度并由一个槽口夹住 (此时锁销不应突出)。

更多信息

注意事项

不可移动的旋钮。
螺帽必须个别购买。

更多产品

- 支持座，用于分割螺栓和分割定位柱，压铸
- 距离调整环，适用于分割定位柱

图面

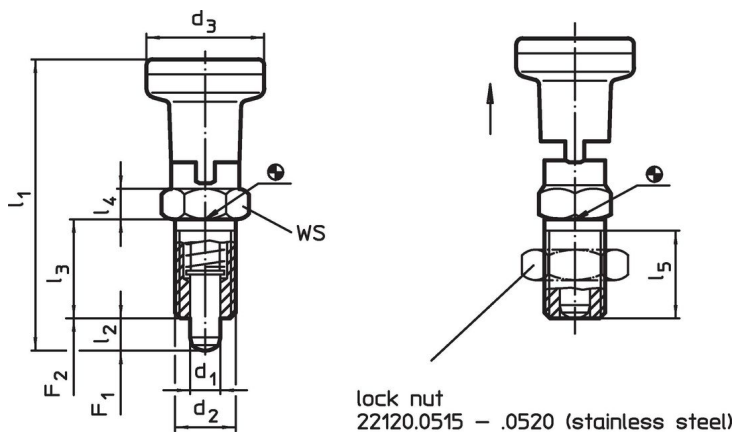

订单信息

d ₁ -0,02 -0,05	d ₂	d ₃	尺寸					WS [mm]	弹簧荷重 ¹⁾		max. [°C]	[g]	品号
			l ₁ ~ [mm]	l ₂ min	l ₃	l ₄	l ₅ min		F ₁ ~ [N]	F ₂ ~			
不锈钢													
5	M10 x 1	21	51,0	5	17	5	15	12	6,0	14	250	43	22120.0615
6	M12 x 1,5	25	61,0	6	20	6	17	14	6,5	19	250	71	22120.0616
8	M16 x 1,5	31	75,5	7	26	8	23	19	11,5	28	250	144	22120.0618
10	M20 x 1,5	31	91,0	10	33	10	30	22	28,0	54	250	203	22120.0620

¹⁾ 统计平均值

配件

	尺寸 d ₂ [mm]	扳手尺寸 [mm]	[g]	品号
Lock nuts ISO 8675 (DIN 439), 不锈钢				
	M10 x 1	16	5,2	22120.0515
	M12 x 1,5	18	7,5	22120.0516
	M16 x 1,5	24	15,0	22120.0518
	M20 x 1,5	30	32,0	22120.0520

应用范例

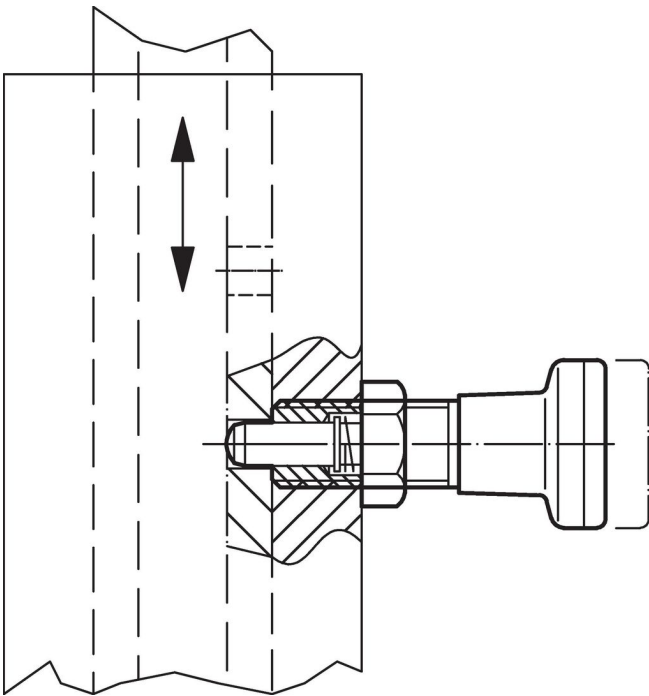

遵守

For detailed compliance information please select the desired article number.