

## 分割定位柱 · 含六角形轴环 EH 22120.



### 产品描述

分割定位目的。

### 材质

#### 本体

- 切削钢， 染黑
- 不锈钢 1.4305

#### 固定梢子

- 钢， 硬化
- 不锈钢 1.4305， 镀镍

#### 手把

- 塑料(PA6)， 黑色， 无光泽的

### 组装

螺丝长度可由分割定位柱衬套调整 (EH 22120.)。

### 更多信息

### 注意事项

不可移动的旋钮。  
螺帽必须个别购买。

### 更多产品

- 支持座，用于分割螺栓和分割定位柱，压铸
- 定位衬套，适用于分割螺栓和分割定位柱
- 距离调整环，适用于分割定位柱

### 图面

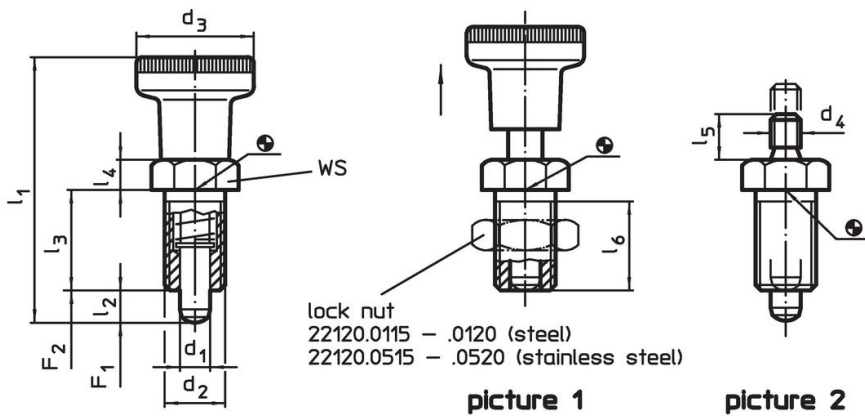

### 订单信息

d <sub>1</sub>	d <sub>2</sub>	d <sub>3</sub>	d <sub>4</sub>	尺寸						WS	弹簧荷重 <sup>1)</sup>		温度		重量	品号
				l <sub>1</sub>	l <sub>2</sub> min	l <sub>3</sub>	l <sub>4</sub>	l <sub>5</sub>	l <sub>6</sub> min		F <sub>1</sub>	F <sub>2</sub>	min	max.		
-0,02 -0,05				[mm]						[mm]	[N]	[N]	[°C]	[°C]	[g]	
<b>有手把 - 相片 1, 易切削钢</b>																
5	M10 x 1	21	-	45,0	5	17	5	-	15	12	6,0	14	-30	80	19	22120.0005
6	M12 x 1,5	25	-	54,5	6	20	6	-	17	14	6,5	19	-30	80	29	22120.0006
8	M16 x 1,5	31	-	69,0	8	26	8	-	23	19	11,5	28	-30	80	71	22120.0008
10	M20 x 1,5	31	-	80,0	10	33	10	-	30	22	23,0	54	-30	80	119	22120.0010
<b>无手把 - 相片 2, 易切削钢</b>																
5	M10 x 1	-	M5	-	5	17	5	6	15	12	6,0	14	-	250	14	22120.0025
6	M12 x 1,5	-	M6	-	6	20	6	10	17	14	6,5	19	-	250	23	22120.0026
8	M16 x 1,5	-	M8	-	8	26	8	12	23	19	11,5	28	-	250	54	22120.0028
10	M20 x 1,5	-	M8	-	10	33	10	12	30	22	23,0	54	-	250	97	22120.0030
<b>有手把 - 相片 1, 不锈钢</b>																
5	M10 x 1	21	-	45,0	5	17	5	-	15	12	6,0	14	-30	80	19	22120.0405
6	M12 x 1,5	25	-	54,5	6	20	6	-	17	14	6,5	19	-30	80	29	22120.0406
8	M16 x 1,5	31	-	69,0	8	26	8	-	23	19	11,5	28	-30	80	71	22120.0408
10	M20 x 1,5	31	-	80,0	10	33	10	-	30	22	23,0	54	-30	80	119	22120.0410

<sup>1)</sup> 统计平均值

d <sub>1</sub> -0,02 -0,05	d <sub>2</sub>	d <sub>3</sub>	d <sub>4</sub>	尺寸						WS [mm]	弹簧荷重 <sup>1)</sup>		温度		重量 [g]	品号
				l <sub>1</sub> ~ [mm]	l <sub>2</sub> min	l <sub>3</sub>	l <sub>4</sub>	l <sub>5</sub>	l <sub>6</sub> min		F <sub>1</sub> ~ [N]	F <sub>2</sub> ~ [N]	min [°C]	max. [°C]		
<b>无手把 – 相片 2, 不锈钢</b>																
5	M10 x 1	-	M5	-	5	17	5	6	15	12	6,0	14	-	250	14	22120.0425
6	M12 x 1,5	-	M6	-	6	20	6	10	17	14	6,5	19	-	250	23	22120.0426
8	M16 x 1,5	-	M8	-	8	26	8	12	23	19	11,5	28	-	250	54	22120.0428
10	M20 x 1,5	-	M8	-	10	33	10	12	30	22	23,0	54	-	250	97	22120.0430

<sup>1)</sup> 统计平均值

## 配件

Image	尺寸 d <sub>2</sub> [mm]	扳手尺寸 [mm]	重量 [g]	品号
<b>Lock nuts ISO 8675 (DIN 439), 钢</b>				
	M10 x 1	16	5,2	22120.0115
	M12 x 1,5	18	7,5	22120.0116
	M16 x 1,5	24	15,0	22120.0118
	M20 x 1,5	30	32,0	22120.0120
<b>Lock nuts ISO 8675 (DIN 439), 不锈钢</b>				
	M10 x 1	16	5,2	22120.0515
	M12 x 1,5	18	7,5	22120.0516
	M16 x 1,5	24	15,0	22120.0518
	M20 x 1,5	30	32,0	22120.0520

## 应用范例

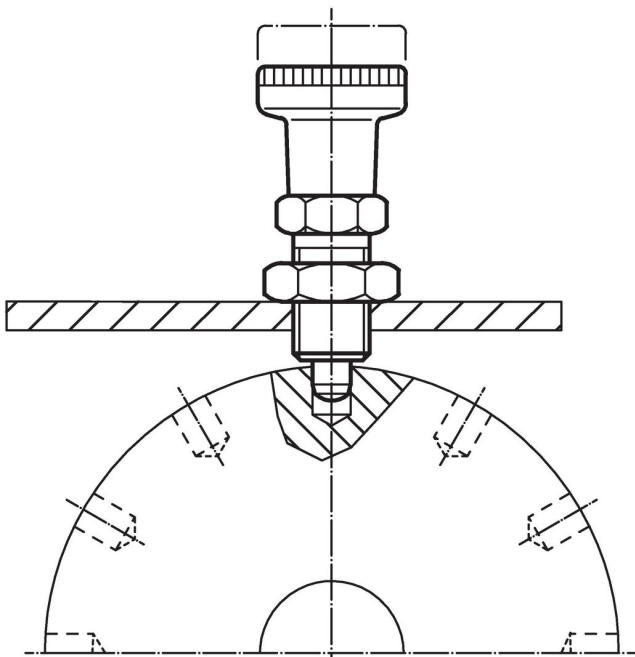

## 遵守

For detailed compliance information please select the desired article number.