

分割定位柱 · 用于薄壁形工件 EH 22120.



产品描述

具有贯孔, 适合薄板工件.

材质

- 本体**
 - 钢, 镀锌
- 固定梢子**
 - 不锈钢 1.4305, 镀镍
- 手把**
 - 塑料(PA6), 黑色, 无光泽的

组装

藉由固定的夹缝, 分割定位柱可以固定薄板件厚度 1-5 mm.

操作

当使用自锁型号时, 拉出旋钮, 转90度并用一个槽口固定。依据夹持长度, 螺栓可能会突出。

更多信息

注意事项

不可移动的旋钮。

更多产品

- 定位衬套, 适用于分割螺栓和分割定位柱

图面

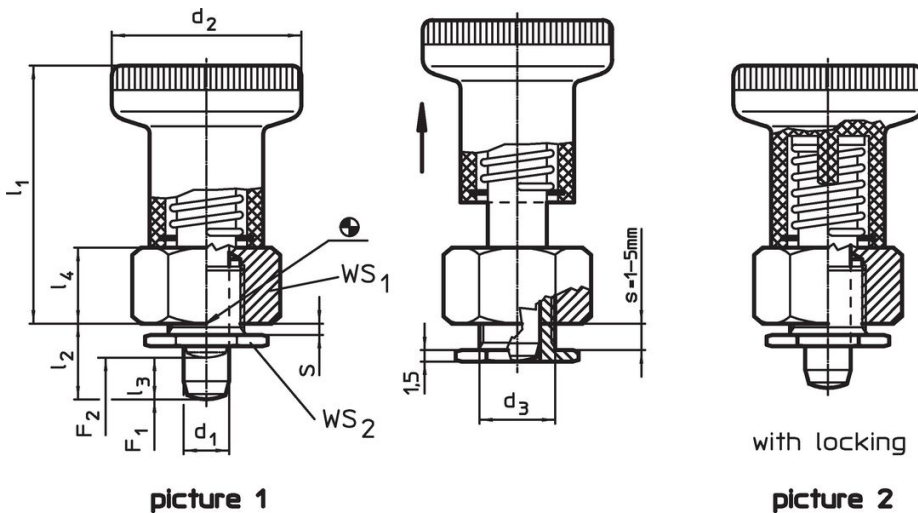



订单信息

尺寸								WS ₁	WS ₂	弹簧荷重 ¹⁾		温度		重量	品号
d ₁	l ₂	d ₂	d ₃	l ₁	l ₃	l ₄	s			F ₁	F ₂	min	max.	[g]	
-0,02 -0,05				[mm]				[mm]	[mm]	[N]	[N]	[°C]			
不含锁紧 – 相片 1															
6	8,5	25	10	34	6,0	10	1-5	17	14	8,5	22	-30	80	39	22120.0266
6	10,5	25	10	34	6,0	10	1-5	17	14	8,5	22	-30	80	40	22120.0267
8	10,0	31	12	40	7,5	12	1-5	19	16	15,5	28	-30	80	63	22120.0268
8	12,0	31	12	40	7,5	12	1-5	19	16	15,5	28	-30	80	63	22120.0269
含锁紧 – 相片 2															
6	8,5	25	10	34	6,0	10	1-5	17	14	8,5	22	-30	80	39	22120.0286
6	10,5	25	10	34	6,0	10	1-5	17	14	8,5	22	-30	80	39	22120.0287
8	10,0	31	12	40	7,5	12	1-5	19	16	15,5	28	-30	80	61	22120.0288
8	12,0	31	12	40	7,5	12	1-5	19	16	15,5	28	-30	80	62	22120.0289

¹⁾ 统计平均值

配件

	 [g]	品号
Ring spanner, flat		
	26	22120.0299

应用范例

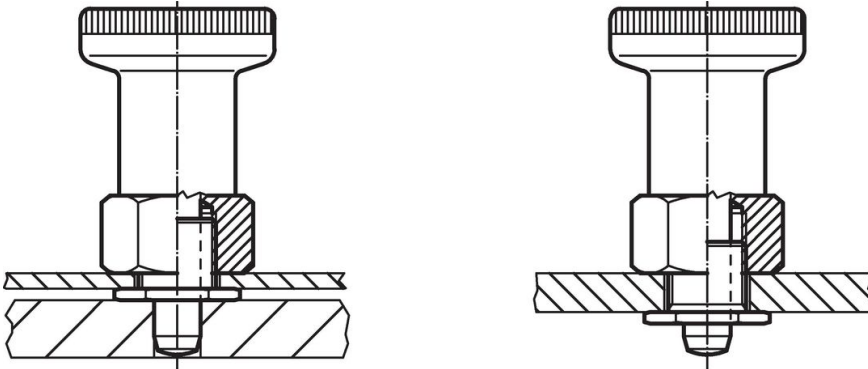

遵守

For detailed compliance information please select the desired article number.