

停止块 · 带安装螺纹
EH 1586.



产品描述

材质

- 入子
 - 硬金属
- 本体
 - 工具钢，硬化

图面

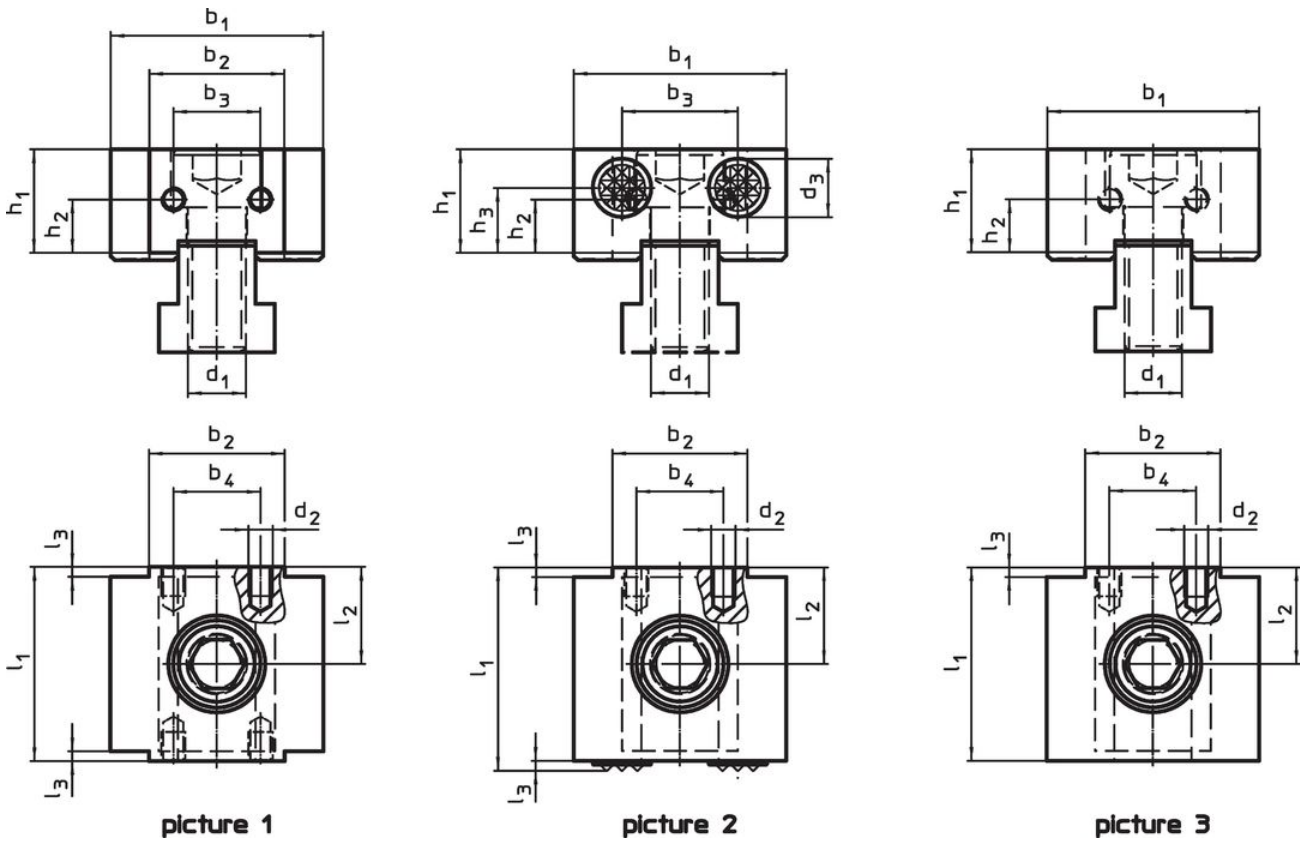

订单信息

尺寸													[g]	品号
d ₁	d ₂	d ₃	l ₁	l ₂ ±0,01	l ₃	b ₁ -0,05	b ₂ -0,05	b ₃	b ₄	h ₁	h ₂	h ₃		
安装螺纹两侧 – 相片 1														
M12	M5	-	40	20	2	44	28	18	18	21,4	11	11,0	379	1586.080
带肋和安装螺纹 – 相片 2														
M12	M5	12	42	20	2	44	28	24	18	21,4	11	13,4	397	1586.081
平面和安装螺纹 – 相片 3														
M12	M5	-	40	20	2	44	28	-	18	21,4	11	-	397	1586.082

遵守

符合 RoHS

符合指令 2011/65/EU 和指令 2015/863

不含 SVHC 物质

不含超过 0.1% w/w 的 SVHC 物质 - 截至 2024 年 6 月 27 日的 SVHC 清单.

不含 65 号提案物质

不包括 65 号提案物质

<https://www.P65Warnings.ca.gov/>

不含冲突矿物

„本产品不含来自刚果民主共和国或邻近国家的任何被指定为“冲突矿物”的物质，例如钽、锡、金或钨。