

基板 · 使用于拖板 DIN 55 201

EH 1000.800



产品描述

材质

- 钢，硬化，研磨

更多信息

注意事项

特殊的样式欢迎洽询。

图面

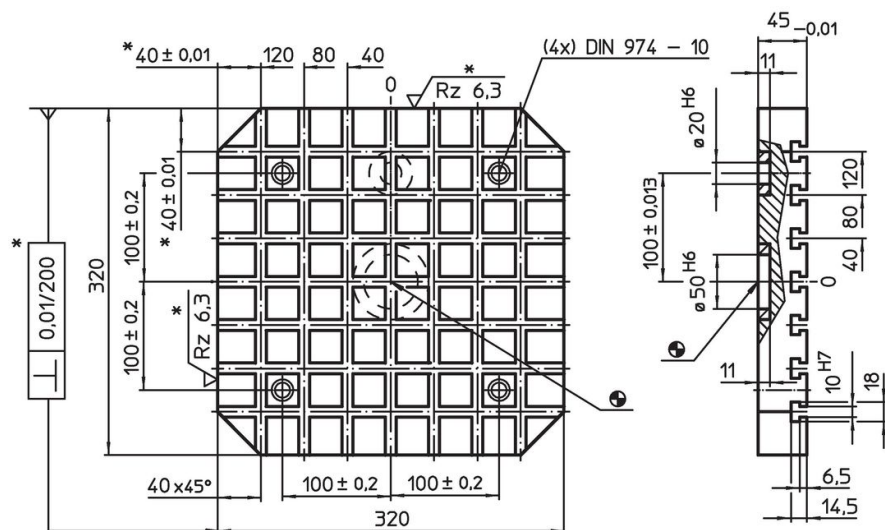

这些公差只适用于某些可选择的外档块型式
槽距 40 ± 0.01 。

订单信息

| 系统 | 尺寸 | | | | | y [mm] | T槽数量 | [kg] | 品号 | | | | |
|-----|-----|----------------|----------------|----------------|-----------|-----------|------|------|----|----|-------|----|----------|
| | a | b ₁ | b ₂ | b ₃ | c [mm] | | | | | | | | |
| V40 | 100 | 320 | 100 | 40 | 40 | 20 | 320 | 100 | 40 | 10 | 7 x 7 | 28 | 1000.800 |

应用范例

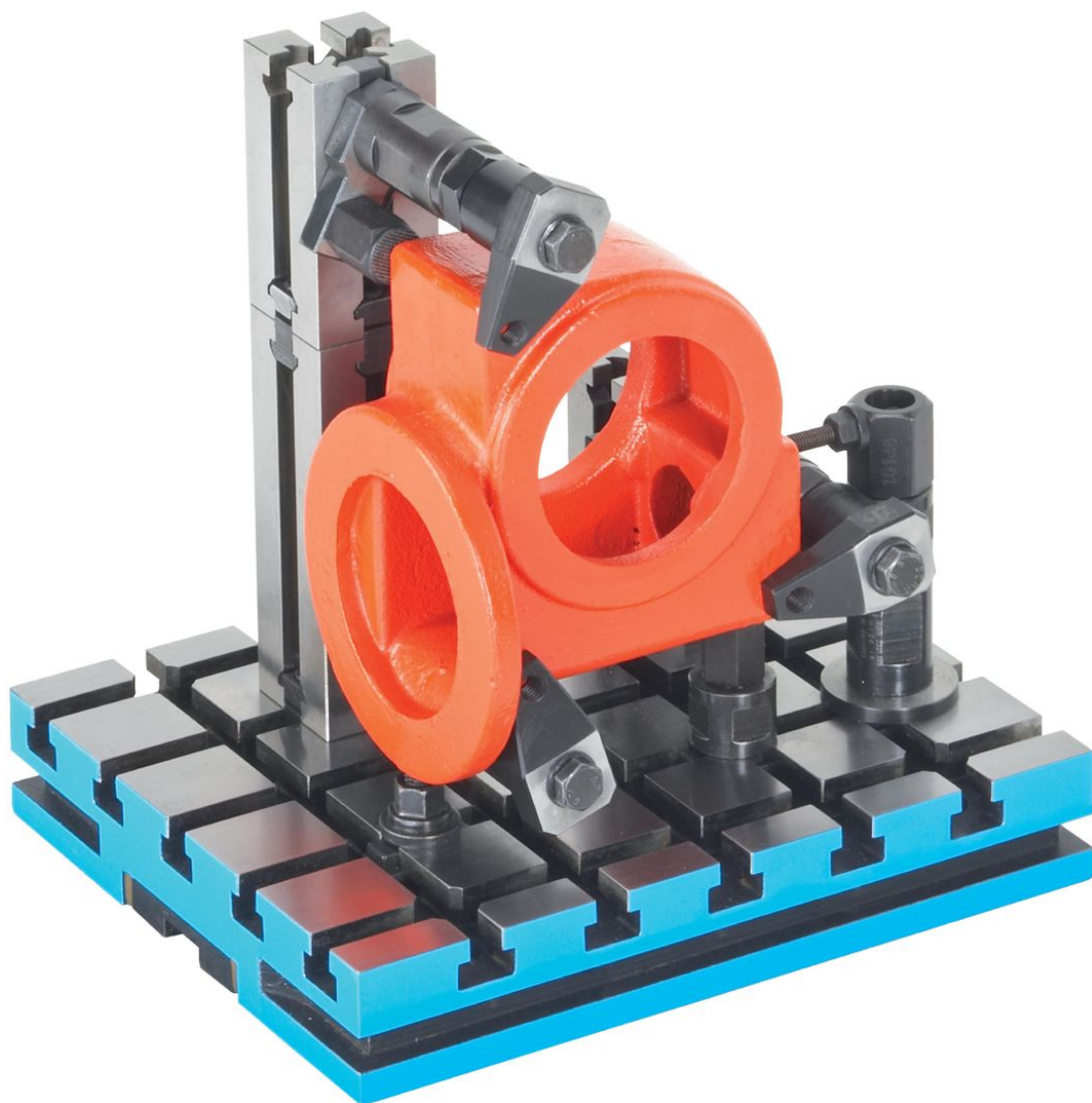

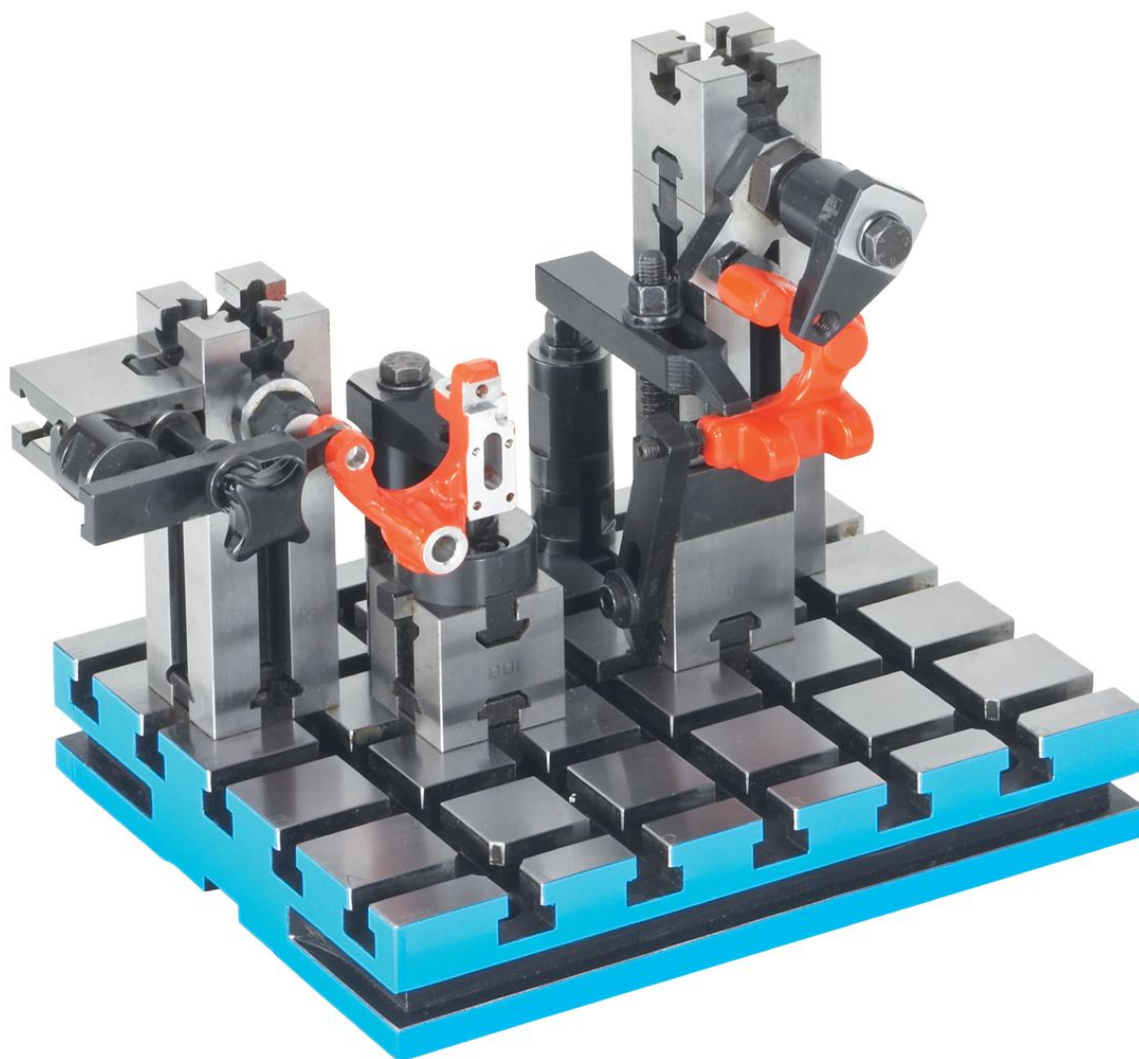
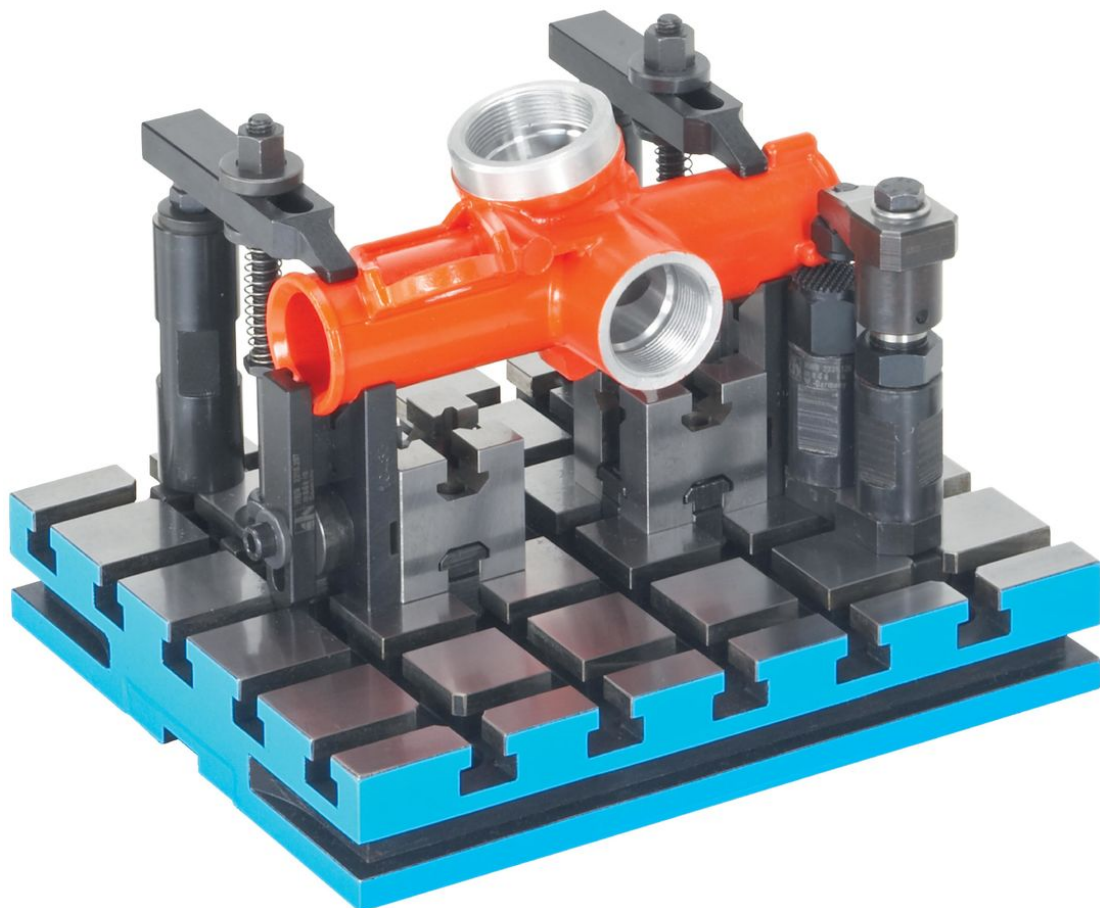

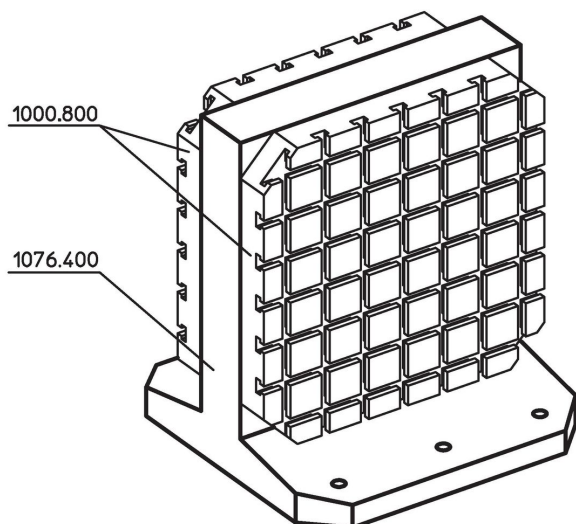

遵守

符合 RoHS

符合指令 2011/65/EU 和指令 2015/863

不含 SVHC 物质

不含超过 0.1% w/w 的 SVHC 物质 - 截至 2024 年 6 月 27 日的 SVHC 清单。

不含 65 号提案物质

不包括 65 号提案物质

<https://www.P65Warnings.ca.gov/>

不含冲突矿物

„本产品不含来自刚果民主共和国或邻近国家的任何被指定为“冲突矿物”的物质，例如钽、锡、金或钨。