

偏心夹持垫圈

23270.0216



产品描述

偏心夹华司特别适合未加工零件的夹持，例如切削部份，铸铁件和锻造件。

材质

偏心螺丝

• 钢

本体

• 钢，表面硬化

图面

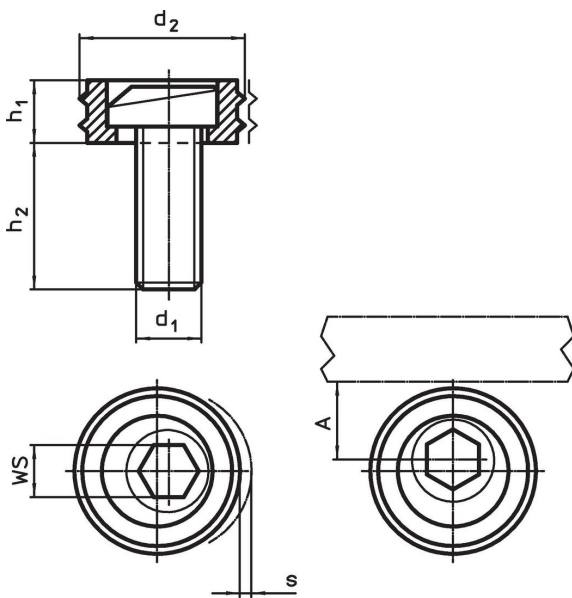

订单信息

d ₁	d ₂	尺寸 h ₁ [mm]	h ₂	s	A [mm]	WS [mm]	夹持力量 max. [kN]	起动 扭力 max. [Nm]	 [g]	品号
M16	30,1	12,7	26,8	2,5	15	12	26,7	135	92	23270.0216

应用范例



遵守

符合指令 2011/65/EU 和指令 2015/863

不含超过 0.1% w/w 的 SVHC 物质 - 截至 2024 年 1 月 23 日的 SVHC 清单.

不包括 65 号提案物质

<https://www.P65Warnings.ca.gov/>