

承座销 · 肋纹或尖头

22680.0164



产品描述

适用于有粗糙表面的工件。尖头形状特别适用于铸造零件。

材质

本体
• 切削钢，表面硬化，染黑

更多信息

更多产品

• 插销

图面

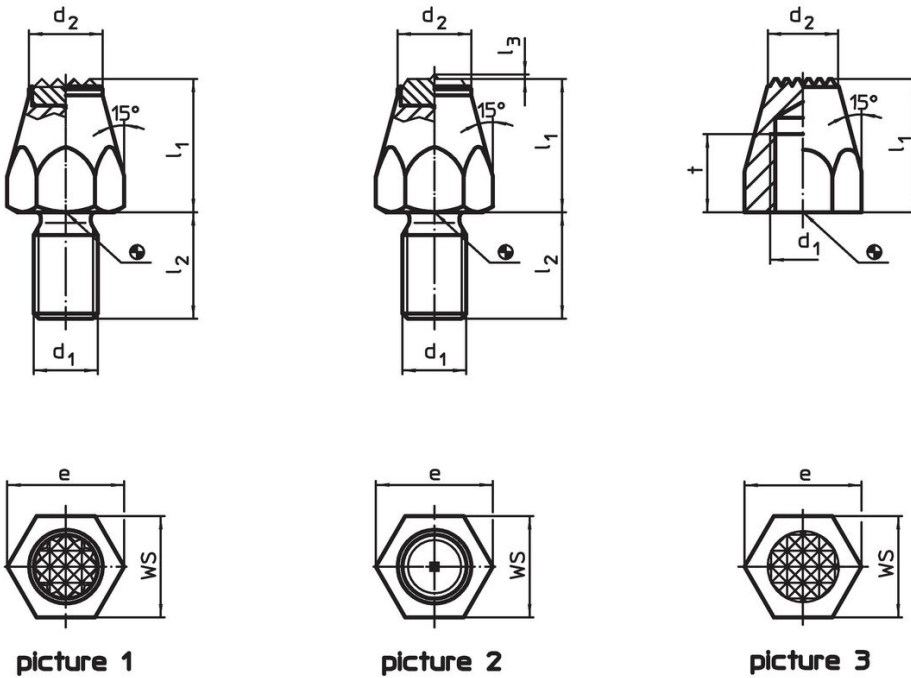

订单信息

尺寸		WS	起动力矩 max.	重量	品号			
l_1	d_1					t	d_2	e
[mm]		[mm]	[Nm]	[g]				
表面硬化，有肋纹，有母螺纹 – 相片 3								
25	M10	13	12,5	19,6	17	32	31	22680.0164

应用范例

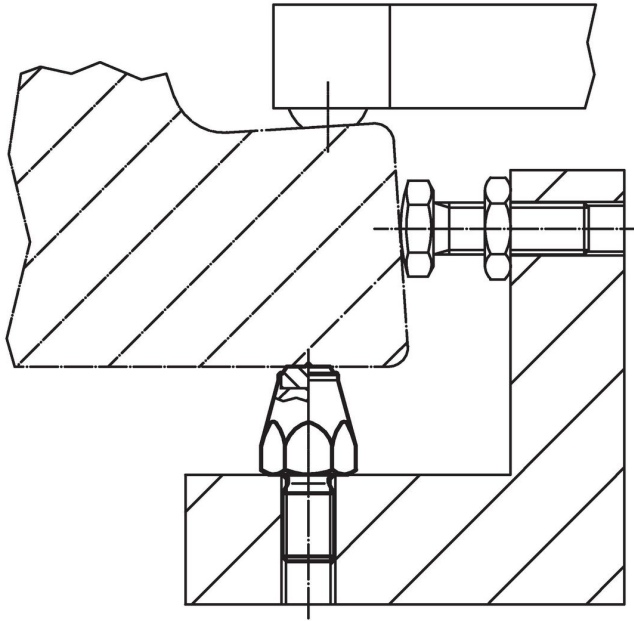

遵守

符合 RoHS

含铅 - 符合例外 6a / 6b / 6c

含有 >0.1% w/w 的 SVHC 物质

含铅 - SVHC [REACH] 清单截至 2024 年 1 月 23 日

包含 65 号提案的物质



铅暴露会导致癌症和生殖伤害

<https://www.P65Warnings.ca.gov/>

不含冲突矿物

„本产品不含来自刚果民主共和国或邻近国家的任何被指定为“冲突矿物”的物质，例如钽、锡、金或钨。