

球型锁附连接器·自行锁附，带有定位环

22340.0905



产品描述

带有球型连接器，零件和工具可以被快速轻松锁定和连接。

材质

螺絲形支撐座

- 不锈钢 1.4305

衬套

- 不锈钢 1.4305

环

- 不锈钢

弹簧

- 不锈钢

操作

球体由按压门把解锁。

更多信息

注意事项

销子和襯套可應需求分開

更多产品

- 球型锁附连接器，自行锁附，带有支架
- 球型锁附连接器，自行锁附，带有支架，紧密的结构

图面

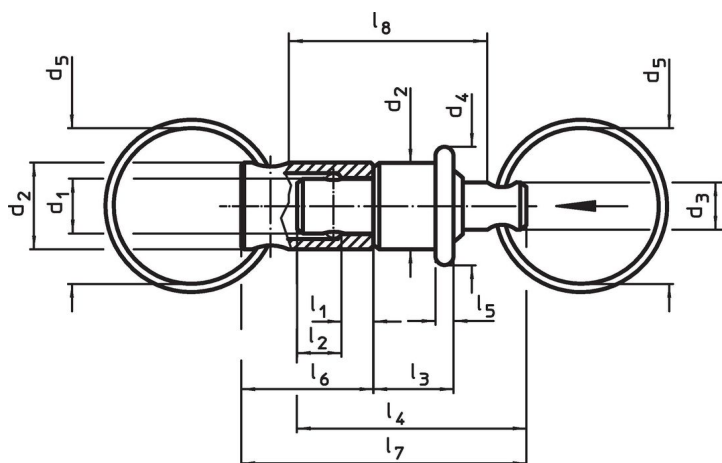

订单信息

尺寸													荷重 能力 max.	🌡️ max.	📦 [g]	品号	
d ₁	d ₂	d ₃	d ₄	d ₅	l ₁	l ₂	l ₃	l ₄	l ₅	l ₆	l ₇	l ₈					
-0,03 -0,06				~	+0,6	±1		~			~	~		[N]	[°C]	[g]	22340.0905
6	9,5	6,2	13	20	3,2	4,8	8,8	25,2	2,4	14,5	31,5	26,2	30	250	14		

应用范例

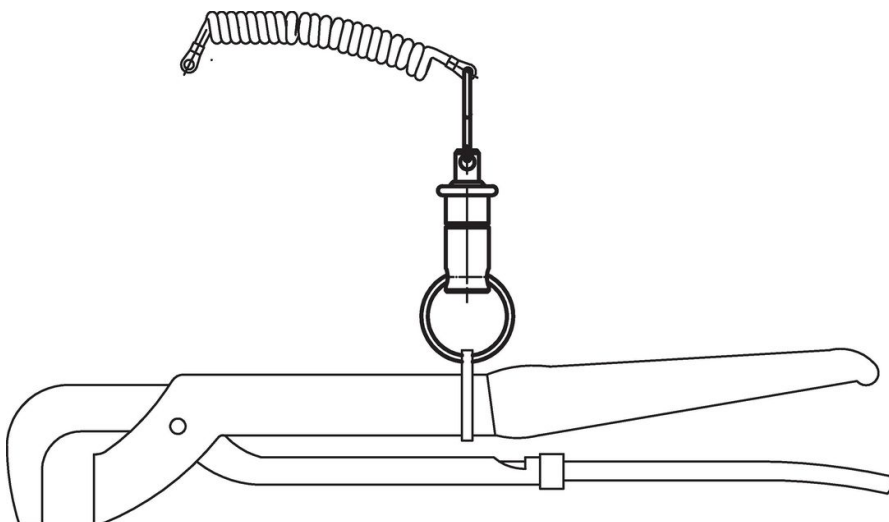

遵守

符合 RoHS

符合指令 2011/65/EU 和指令 2015/863

不含 SVHC 物质

不含超过 0.1% w/w 的 SVHC 物质 - 截至 2024 年 6 月 27 日的 SVHC 清单。

不含 65 号提案物质

不包括 65 号提案物质

<https://www.P65Warnings.ca.gov/>

不含冲突矿物

本产品不含来自刚果民主共和国或邻近国家的任何被指定为“冲突矿物”的物质，例如钽、锡、金或钨。